

МЕСТНОЕ ВЫТЯЖНОЕ УСТРОЙСТВО ДЛЯ УДАЛЕНИЯ ВЫХЛОПНЫХ ГАЗОВ ДРОППЕР DP / DRF / DRF1

РУКОВОДСТВО ПО ЭКСПЛУАТАЦИИ ПАСПОРТ



СовПлим

АО "СовПлим", Россия, 195279, Санкт-Петербург, шоссе Революции, д. 102, корп. 2

Тел.: +7 (812) 33-500-33

e-mail: info@sovplym.com

<http://www.sovplym.ru>

СОДЕРЖАНИЕ

1 НАЗНАЧЕНИЕ.....	3
2 ОСНОВНЫЕ ТЕХНИЧЕСКИЕ ДАННЫЕ И ХАРАКТЕРИСТИКИ	3
3 КОМПЛЕКТ ПОСТАВКИ	5
4 УСТРОЙСТВО И ПРИНЦИП РАБОТЫ	6
5 ТРЕБОВАНИЯ БЕЗОПАСНОСТИ	7
6 ПОРЯДОК МОНТАЖА.....	7
7 ПОРЯДОК РАБОТЫ	8
8 ТЕХНИЧЕСКОЕ ОБСЛУЖИВАНИЕ.....	8
9 УЧЁТ ТЕХНИЧЕСКОГО ОБСЛУЖИВАНИЯ	9
10 РЕСУРСЫ, СРОК СЛУЖБЫ, ХРАНЕНИЕ, КОНСЕРВАЦИЯ.....	10
11 ТРАНСПОРТИРОВАНИЕ	10
12 СВЕДЕНИЯ ОБ УТИЛИЗАЦИИ.....	10
13 СВИДЕТЕЛЬСТВО О ПРИЁМКЕ И ОБ УПАКОВЫВАНИИ.....	10
14 ГАРАНТИИ ИЗГОТОВИТЕЛЯ	11
15 ОСОБЫЕ ОТМЕТКИ.....	11
ПРИЛОЖЕНИЕ А – Габаритные и присоединительные размеры.....	12
ПРИЛОЖЕНИЕ Б – Подтверждение соответствия	13

Данное руководство по эксплуатации (далее – РЭ) предназначено для ознакомления технического, обслуживающего и эксплуатирующего персонала с принципом работы, техническими характеристиками, комплектностью, конструктивными особенностями, условиями работы и техническими характеристиками местного вытяжного устройства для удаления выхлопных газов ДРОППЕР DP / DPF / DPF1 (далее – устройство).

РЭ совмещено с Паспортом и содержит основные сведения об изделии, описание принципа работы, сведения о составных частях, ресурсе, сроке службы, свидетельство о приёмке, информацию о гарантии, сведения об утилизации, в соответствии с указаниями, изложенными в ТУ 4863-005-05159840-2001.

Конструкция устройства постоянно совершенствуется, поэтому производитель оставляет за собой право без предварительного уведомления вносить в изделие изменения, которые не ухудшают его технические характеристики.

1 НАЗНАЧЕНИЕ

1.1 Устройство предназначено для удаления выхлопных газов от различных видов автотранспорта в ремонтных боксах, гаражах, на автотранспортных предприятиях.

1.2 Устройство рассчитано на продолжительную работу в закрытых помещениях при следующих условиях:

- температура окружающей среды от плюс 5 до плюс 45 °С;
- относительная влажность не более 80 % при плюс 25 °С;
- температура перемещаемого воздушного потока не должна превышать плюс 80 °С.

2 ОСНОВНЫЕ ТЕХНИЧЕСКИЕ ДАННЫЕ И ХАРАКТЕРИСТИКИ

2.1 Основные технические данные устройства без вентилятора приведены в таблице 1.

Таблица 1

Шифр	Применяемый вытяжной шланг		Масса*, кг	Рекомендуемый расход воздуха, м ³ /ч
	Диаметр, м	Длина, м		
DP-75-3	75	5	9,5	270
DP-75-6		7,5	12,0	270
DP-100-3	100	5	9,7	540
DP-100-6		7,5	12,2	540
DP-125-3	125	5	9,8	810
DP-125-6		7,5	12,3	810
DP-150-3	150	5	10,0	1200
DP-150-6		7,5	12,5	1200

* Без учёта вытяжного шланга и газоприёмной насадки.

2.2 Основные технические данные устройства с вентилятором приведены в таблице 2.

Таблица 2

Шифр	Применяемый вытяжной шланг		Масса*, кг	Вентилятор		
	Диаметр, мм	Длина, м		Мощность, кВт	Синхронная частота вращения, об/мин	Кол-во фаз / напряжение, В
DPF-75-3	75	5	23,6	0,55	3000	3 / 400
DPF-75-6		7,5	26,1			
DPF-100-3	100	5	23,8			
DPF-100-6		7,5	26,3			
DPF-125-3	125	5	23,9			
DPF-125-6		7,5	26,4			
DPF-150-3	150	5	24,1			
DPF-150-6		7,5	26,6			
DPF1-75-3	75	5	26,9			1 / 230
DPF1-75-6		7,5	29,4			
DPF1-100-3	100	5	27,1			
DPF1-100-6		7,5	29,6			
DPF1-125-3	125	5	27,2			
DPF1-125-6		7,5	29,7			
DPF1-150-3	150	5	27,4			
DPF1-150-6		7,5	29,9			

* Без учёта вытяжного шланга и газоприёмной насадки.

2.3 Модели DP с индексом «3» оснащены балансиром с длиной троса 3 м и стопором троса, что позволяет зафиксировать шланг на необходимой длине. Модели DP с индексом «6» оснащены балансиром с длиной троса 6 м, без стопора троса, при этом устройство необходимо оснастить газоприёмной насадкой с зажимом, для фиксации к выхлопной трубе.

2.4 Габаритные и присоединительные размеры устройства показаны в приложении А.

2.5 Высота подвешивания, досягаемость в зависимости от длины вытяжного шланга показана на рисунке 1.

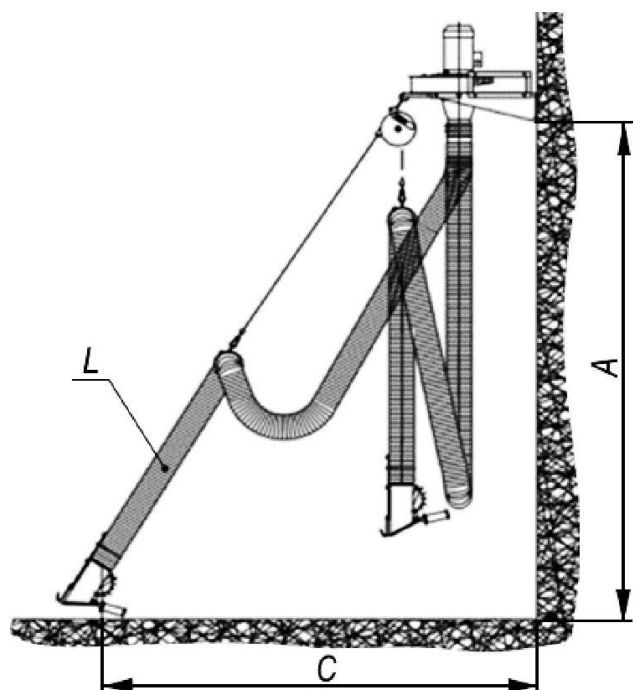

A – высота монтажа;
C – максимальная досягаемость;
L – длина вытяжного шланга

A	L	C	L	C	L	C
м						
2,5	5	4,5	-	-	-	-
3	5	4,2	7,5	7,0	-	-
3,5	5	3,7	7,5	6,7	8	7,3
4	5	3,1	7,5	6,5	8	7,0
4,5	5	2,3	7,5	6,1	8	6,7
5	-	-	7,5	5,7	8	6,4
5,5	-	-	7,5	5,2	8	5,9
6	-	-	7,5	4,6	8	5,4

Рисунок 1

3 КОМПЛЕКТ ПОСТАВКИ

3.1 Перечень изделий, входящих в комплект поставки устройства в зависимости от модели, приведён в таблице 3.

Таблица 3

№ пп	Наименование	Количество, шт.											
		DP-75	DPF-75	DPF1-75	DP-100	DPF-100	DPF1-100	DP-125	DPF-125	DPF1-125	DP-150	DPF-150	DPF1-150
1	Монтажный кронштейн	1	1	1	1	1	1	1	1	1	1	1	1
2	Переход 160/75	1	1	1	-	-	-	-	-	-	-	-	-
3	Переход 160/100	-	-	-	1	1	1	-	-	-	-	-	-
4	Переход 160/125	-	-	-	-	-	-	1	1	1	-	-	-
5	Переход 160/150	-	-	-	-	-	-	-	-	-	1	1	1
6	Вентилятор FR-1800	-	1	-	-	1	-	-	1	-	-	1	-
7	Вентилятор FR-1801 (левое вращ.)	-	-	1	-	-	1	-	-	1	-	-	1
8	Фланец	1	-	-	1	-	-	1	-	-	1	-	-
9	Балансир с карабином	1	1	1	1	1	1	1	1	1	1	1	1
10	Держатель	1	1	1	1	1	1	1	1	1	1	1	1
11	Кольцо	1	1	1	1	1	1	1	1	1	1	1	1
12	Карабин 6x60	1	1	1	1	1	1	1	1	1	1	1	1
13	Поддержка ПРД-75	1	1	1	-	-	-	-	-	-	-	-	-
14	Поддержка ПРД-100	-	-	-	1	1	1	-	-	-	-	-	-
15	Поддержка ПРД-125	-	-	-	-	-	-	1	1	1	-	-	-
16	Поддержка ПРД-150	-	-	-	-	-	-	-	-	-	1	1	1
17	Болт М8х20	8	4	4	8	4	4	8	4	4	8	4	4
18	Гайка М8	8	4	4	8	4	4	8	4	4	8	4	4
19	Шайба 8	16	8	8	16	8	8	16	8	8	16	8	8
20	Шайба пружинная 8	8	4	4	8	4	4	8	4	4	8	4	4
21	Хомут спиральный 65-85	2	2	2	-	-	-	-	-	-	-	-	-
22	Хомут спиральный 90-110	-	-	-	2	2	2	-	-	-	-	-	-
23	Хомут спиральный 115-135	-	-	-	-	-	-	2	2	2	-	-	-
24	Хомут спиральный 140-160	-	-	-	-	-	-	-	-	-	2	2	2
25	Паспорт/РЭ	1	1	1	1	1	1	1	1	1	1	1	1
26	Упаковка	1	1	1	1	1	1	1	1	1	1	1	1

Примечание – Вытяжной шланг и газоприёмная насадка в комплект поставки не входят и заказываются отдельно.

4 УСТРОЙСТВО И ПРИНЦИП РАБОТЫ

4.1 Основные составные части устройства показаны на рисунке 2.

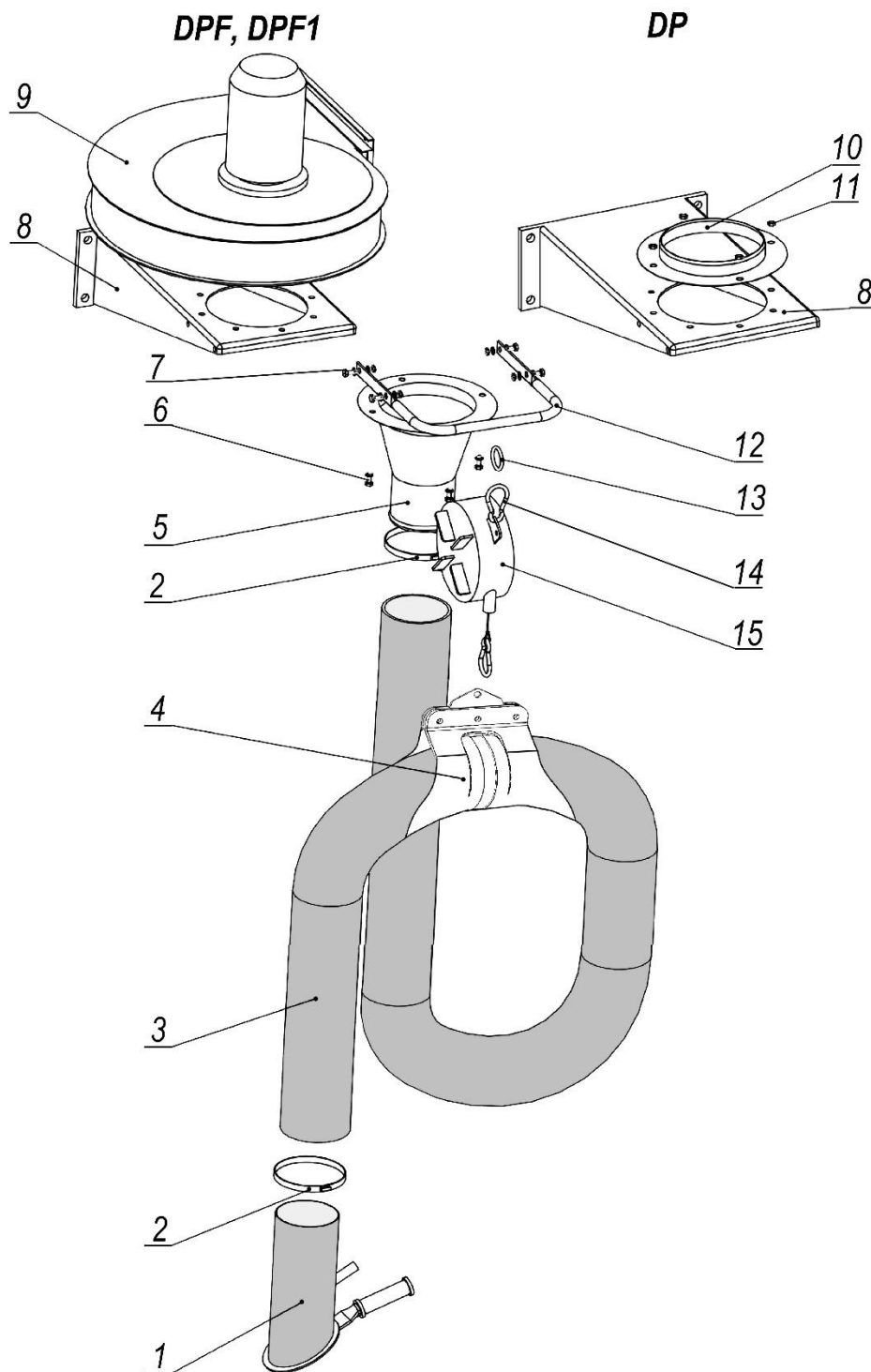

1 - газоприёмная насадка;

2 - хомут;

3 - вытяжной шланг;

4 - поддержка ПРД;

5 - переход;

6 - болт М8х20, шайба 8, шайба пружинная 8 (для DP)
или болт М6х16 (для DPF/DPF1 из комплекта
вентилятора);

7 - болт М8х20, шайба 8, шайба пружинная 8, гайка М8;

8 - монтажный кронштейн;

9 - вентилятор (для DPF/DPF1);

10 - фланец (для DP);

11 - гайка М6;

12 - держатель;

13 - кольцо;

14 - карабин;

15 - балансир;

16 - поддержка резиновая;

17 - фланец (для DP)

Рисунок 2

4.2 В нерабочем состоянии вытяжной шланг (поз. 3) удерживается балансиrom (поз. 14) в виде плавно изгибающейся петли, при этом свободный конец шланга с газоприёмной насадкой (поз. 1) не касается пола и не мешает работе. При подсоединении к выхлопной трубе автомобиля шланг выпрямляется, при отсоединении шланг под действием балансира возвращается в исходное положение.

5 ТРЕБОВАНИЯ БЕЗОПАСНОСТИ

5.1 К работе с устройством допускаются лица, изучившие настоящее руководство и прошедшие инструктаж по охране и безопасности труда.

5.2 При проведении работ по обслуживанию устройства вентиляционная сеть должна быть перекрыта, вытяжной вентилятор отключён от электропитания.

5.3 Механизм балансира содержит пружину, находящуюся во взведённом состоянии. Запрещается самостоятельная разборка и ремонт балансира.

5.4 При эксплуатации моделей устройства DPF/DPF1 запрещается включать вентилятор FR-1800/1801 без присоединения его к устройству.

5.5 Эксплуатация моделей устройства DPF/DPF1 (с вентилятором) должно осуществляться в соответствии «Правилами по охране труда при эксплуатации электроустановок».

6 ПОРЯДОК МОНТАЖА

6.1 Перед началом монтажа освободить все узлы устройства от упаковочных материалов и сверить комплектность с данными таблицы 3. При обнаружении несоответствия необходимо сообщить поставщику. Использовать устройство до устранения несоответствия не допускается.

6.2 Место установки устройства выбирается с учётом его зоны обслуживания, высота расположения устройства определяется в зависимости от длины шланга (рисунок 1).

6.3 Установить монтажный кронштейн (рисунок 2, поз. 8) на вертикальной поверхности (стене, колонне и т.п.). Закрепить кронштейн при помощи анкерных болтов. Тип крепёжных изделий подбирается в зависимости от типа поверхности, на которой устанавливается устройство.

6.4 Для модели DP на монтажный кронштейн установить переход (поз. 5) и фланец (поз. 10). Скрепить эти детали четырьмя болтами M8x20 с шайбами и гайками.

6.5 Для моделей DPF/DPF1 на монтажный кронштейн снизу установить переход (поз. 5), сверху вентилятор (поз. 9). Закрепить четырьмя болтами M6x16, входящими в комплект вентилятора.

6.6 Завести кольцо (поз. 13) на держатель (поз. 12), а затем закрепить держатель на монтажном кронштейне при помощи четырёх болтов M8x20 с шайбами и гайками.

6.7 Закрепить спиральным хомутом (поз. 2) газоприёмную насадку (поз. 1) на конце вытяжного шланга (поз. 12).

6.8 Зацепить балансиr (поз. 15) при помощи карабина (поз. 14) за кольцо (поз. 13).

6.9 Надеть вытяжной шланг (поз. 3) на переход (поз. 5) и закрепить его спиральным хомутом (поз. 2).

6.10 Свернуть вытяжной шланг в виде плавно изгибающейся петли. Поддержку резиновую (комплект ПРД рисунок 3) свернуть в кольцо вокруг верхней части петли и закрепить хомутом

(комплект ПРД), продев его через прямоугольные отверстия в поддержке резиновой. Закрепить на поддержке ухо (комплект ПРД) с помощью болтов М6х25, колпачковых гаек и шайб.



Рисунок 3 – Комплект ПРД

6.11 Соединить трос балансира и ухо поддержки карабином (поз. 15).

6.12 Отрегулировать натяжение пружины балансира: если вытяжной шланг не удерживается балансиром и под действием силы тяжести самопроизвольно опускается вниз, подтянуть пружину балансира, поворачивая за ребро против часовой стрелки заднюю крышку балансира.

6.13 Для моделей устройства DPF/DPF1 выполнить электрическое подключение вентилятора. Направление вращения двигателя должно соответствовать стрелке-указателю на кожухе электродвигателя.

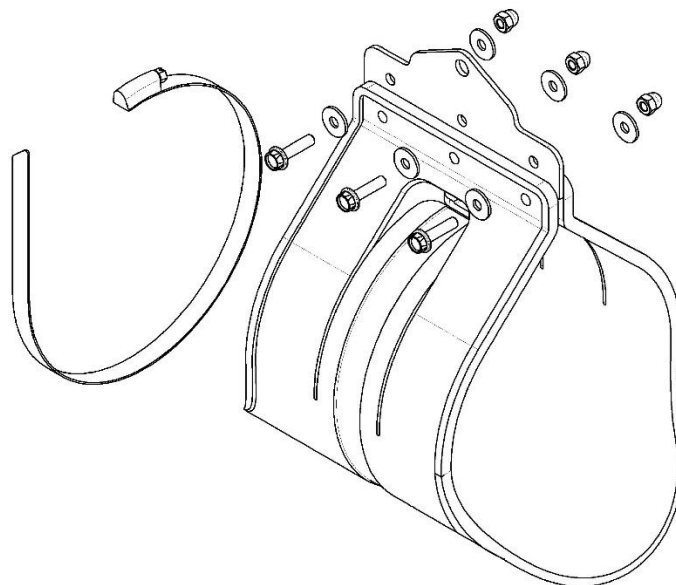
7 ПОРЯДОК РАБОТЫ

7.1 Надеть газоприёмную насадку на выхлопную трубу автомобиля, зафиксировать насадку при помощи резинового ремня с зацепом.

7.2 **Внимание!** Не допускается работа двигателя автомобиля при подсоединённом к нему вытяжном шланге при неработающем вентиляторе (модели DPF/DPF1) или вентиляторе вытяжной сети.

8 ТЕХНИЧЕСКОЕ ОБСЛУЖИВАНИЕ

8.1 Техническое обслуживание устройства включает в себя его внешний осмотр. При осмотре необходимо выполнить:

- проверку целостности вытяжного шланга;
- проверку затяжки наружных крепёжных элементов (болты, гайки);
- проверку крепления устройства к строительным конструкциям.
- в случае самопроизвольного опускания вытяжного шланга до уровня пола, подтянуть пружину балансира в соответствии с п.6.12.

10 РЕСУРСЫ, СРОК СЛУЖБЫ, ХРАНЕНИЕ, КОНСЕРВАЦИЯ

10.1 Устройство имеют показатели надёжности в соответствии с требованиями ГОСТ 27.003.

10.2 Срок службы устройства составляет 10 лет и зависит от:

- соблюдения правил обслуживания и условий эксплуатации;
- интенсивности эксплуатации.

10.3 Устройство в упаковке должно храниться в крытых складских помещениях по условиям хранения 2 категории в соответствии с требованиями ГОСТ 15150:

- влажность в пределах 65-70 %;
- температура хранения от плюс 5 до плюс 25 °С.

10.4 Устройство консервации не подвергается, при хранении упаковываются в пыленепроницаемый материал.

11 ТРАНСПОРТИРОВАНИЕ

11.1 Транспортирование устройства может выполняться любым видом крытого транспорта с обязательным выполнением норм и правил перевозок, утверждённых для данного вида транспорта.

11.2 Устройство отгружается заказчику в собственной упаковке, обеспечивающей надёжность при транспортировании и хранении.

11.3 При транспортировании фильтров должна быть исключена возможность перемещения грузов внутри транспортного средства.

11.4 Условия транспортирования устройств в части воздействия механических факторов – группа С, в соответствии с указаниями ГОСТ 23216, в части воздействия климатических факторов по условиям 3 категории в соответствии с указаниями ГОСТ 15150.

12 СВЕДЕНИЯ ОБ УТИЛИЗАЦИИ

12.1 Устройство в своём составе токсичных веществ и драгметаллов не содержит.

12.2 Отслужившее срок устройство подлежит разборке, сортировке по типам материалов и утилизации в соответствии с указаниями действующих государственных нормативных документов.

13 СВИДЕТЕЛЬСТВО О ПРИЁМКЕ И ОБ УПАКОВЫВАНИИ

13.1 Устройство Дроппер для удаления выхлопных газов DP _____ - _____ заводской № _____ изготовлено и принято в соответствии с обязательными требованиями государственных стандартов, действующей технической документацией ТУ 4863-005-05159840-2001 и признано годным к эксплуатации.

13.2 Устройство упаковано АО «СовПлим» согласно требованиям, предусмотренным конструкторской документацией.

Начальник ОТК _____
(личная подпись)

_____ (расшифровка подписи)

МП

Дата выпуска _____
(год, месяц, число)

14 ГАРАНТИИ ИЗГОТОВИТЕЛЯ

14.1 Гарантия на оборудование действует в течение 12 (двенадцати) месяцев с момента исполнения предприятием-изготовителем обязательства по поставке при условии соблюдения покупателем правил транспортировки, хранения и эксплуатации.

15 ОСОБЫЕ ОТМЕТКИ

Реквизиты предприятия-изготовителя:

АО "СовПлим", Россия, 195279, Санкт-Петербург, шоссе Революции, д. 102, корп. 2

Тел.: (812) 33-500-33; e-mail: info@sovplym.com

<http://www.sovplym.ru>

ПРИЛОЖЕНИЕ А – Габаритные и присоединительные размеры

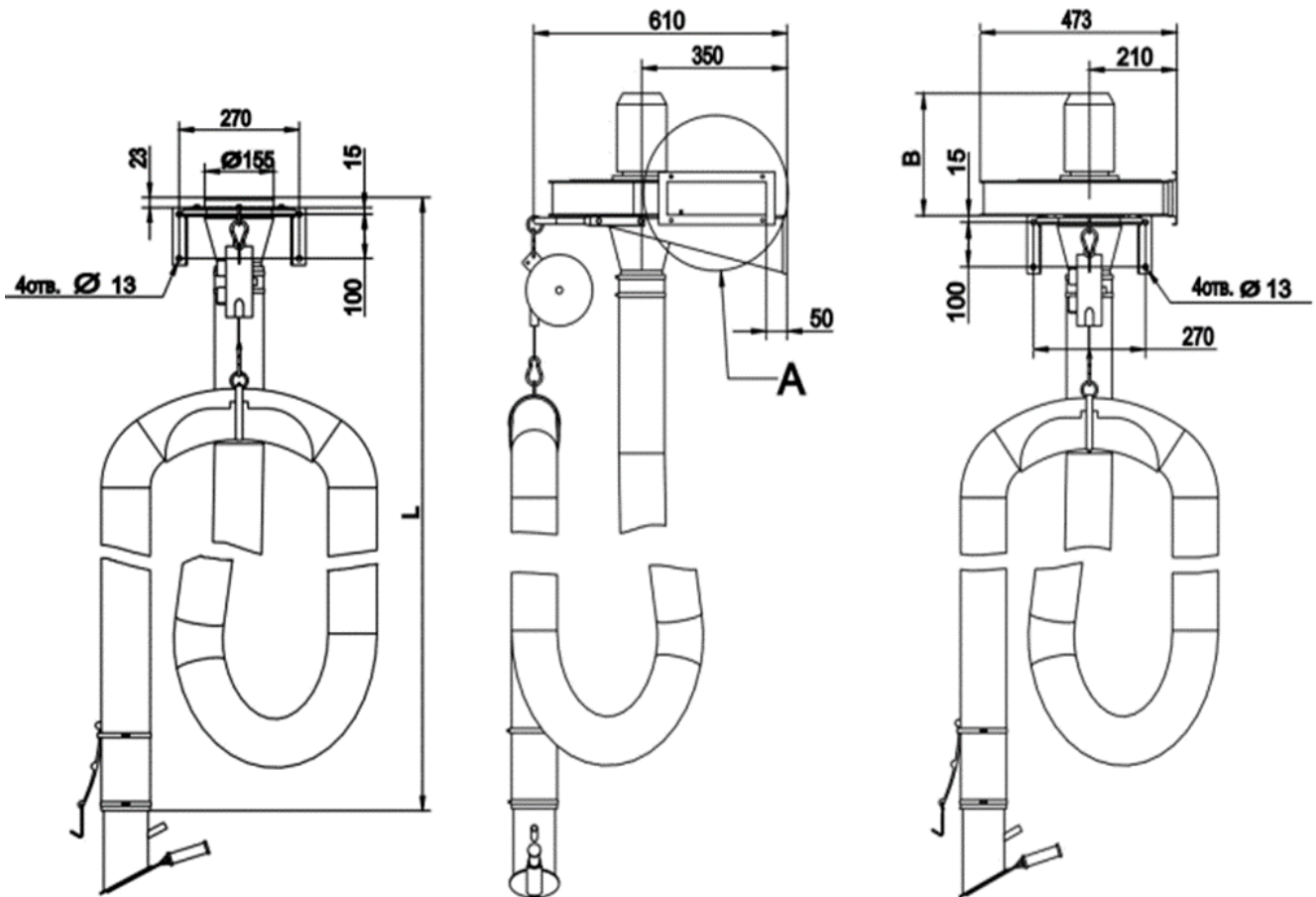

А

Длина шланга, м	L, мм
5	2160
7,5	2960
8	3160

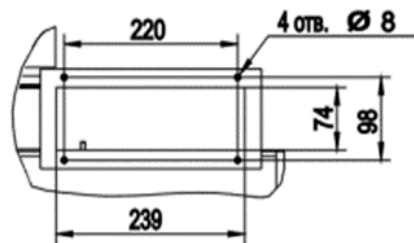

Обозначение Дроггера	В, мм
DPF	287
DPF1	313

СИСТЕМА СЕРТИФИКАЦИИ ГОСТ Р
ФЕДЕРАЛЬНОЕ АГЕНТСТВО ПО ТЕХНИЧЕСКОМУ РЕГУЛИРОВАНИЮ И МЕТРОЛОГИИ



СЕРТИФИКАТ СООТВЕТСТВИЯ

№ РОСС RU.AE67.H00064

Срок действия с 21.10.2019 по 20.10.2022

№ 0426643

ОРГАН ПО СЕРТИФИКАЦИИ РОСС RU.0001.10AE67

Орган по сертификации продукции ООО "Тверь-Сертификат". Адрес: 170041, РОССИЯ, Тверская область, Тверь, б-р. Шмидта, дом 12, 023. Телефон +7 4822633219, адрес электронной почты tver.sert@yandex.ru

ПРОДУКЦИЯ Устройства воздухопроводные, серии согласно приложению, с комплектующими. ТУ 4863-005-05159840-2001. Согласно приложению бланк №0078621. Серийный выпуск.

код ОК
28.29.84.000

СООТВЕТСТВУЕТ ТРЕБОВАНИЯМ НОРМАТИВНЫХ ДОКУМЕНТОВ

ТУ 4863-005-05159840-2001

код ТН ВЭД
8421

ИЗГОТОВИТЕЛЬ Акционерное общество "СОВПЛИМ". ОГРН: 1027804185001, ИНН: 7806019137. Адрес: 195279, РОССИЯ, город Санкт-Петербург, шоссе Революции, дом 102, корпус 2. Телефон: +78812335003. Адрес электронной почты: info@sovplym.spb.ru.

СЕРТИФИКАТ ВЫДАН Акционерное общество "СОВПЛИМ". ОГРН: 1027804185001, ИНН: 7806019137. Адрес: 195279, РОССИЯ, город Санкт-Петербург, шоссе Революции, дом 102, корпус 2. Телефон: +78812335003. Адрес электронной почты: info@sovplym.spb.ru.

НА ОСНОВАНИИ Протокол испытаний № 003/P-21/10/19 от 21.10.2019 года, выданный Испытательной лабораторией "Орион" ООО "Вега" (аттестат аккредитации РОСС RU.31578.04ОЛНО.ИЛ109)

ДОПОЛНИТЕЛЬНАЯ ИНФОРМАЦИЯ



Руководитель органа

С.Е. Федоров
подпись

С.Е. Федоров
инициалы, фамилия

Эксперт

А.В. Никитин
подпись

А.В. Никитин
инициалы, фамилия

Сертификат не применяется при обязательной сертификации