

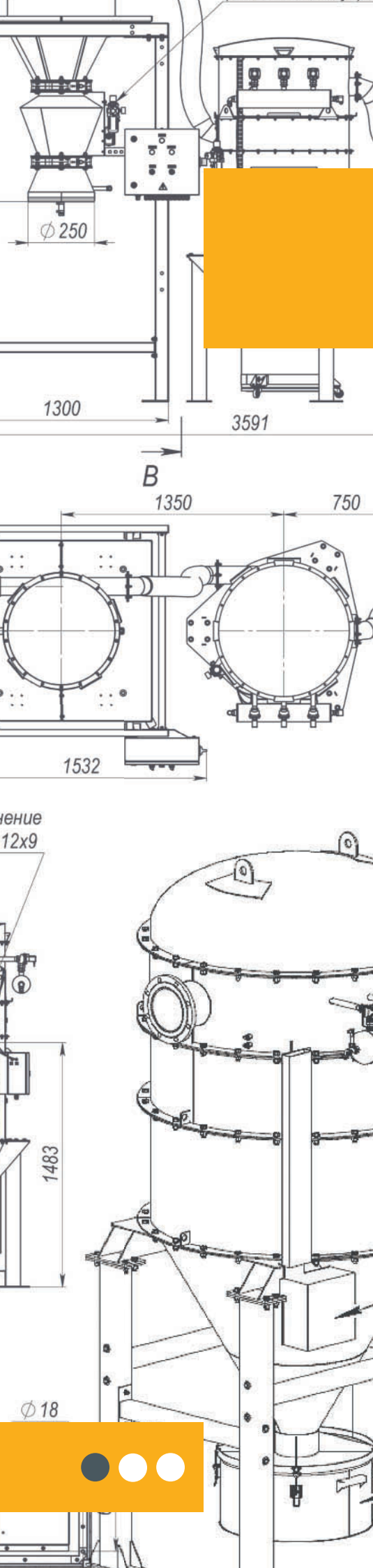

ОБОРУДОВАНИЕ ВАКУУМНОЙ ПЫЛЕУБОРКИ

КАТАЛОГ ПРОДУКЦИИ



О Компании

Наша компания АО «СовПлим» — многолетний признанный лидер в области производства и поставки промышленной вентиляции, аспирационного оборудования, а также систем вакуумной пылеуборки и удаления выхлопных газов.

На протяжении более 30 лет мы предлагаем передовые решения по созданию здоровых и безопасных условий труда, обеспечению ПДК в рабочей зоне и сокращению выбросов вредных веществ в атмосферу. Спектр предоставляемых услуг включает разработку и проектирование систем, производство, монтаж, пусконаладку, гарантийное и регулярное сервисное и пост гарантийное обслуживание.

30 000 компаний выбрали АО «СовПлим» как профессионального партнера за надежное и качественное оборудование, быструю обратную связь, своевременную поставку и сервис. Отзывы постоянных клиентов — это лучшие аргументы в пользу сотрудничества с нами.

Основанный в 1989 году в Санкт-Петербурге (Россия) холдинг АО «СовПлим» сегодня — это динамично развивающаяся международная компания квалифицированных специалистов, результатом активной многолетней работы которых являются десятки тысяч успешно внедренных проектов, а также огромный опыт, профессиональные знания и высокие компетенции. Гордость за результаты нашего труда и хорошие отзывы партнеров придают нам силы и делают закономерным и осмысленным движение команды вперед.



600

общая численность
сотрудников СовПлим



2

производственные площадки
в Санкт-Петербурге и Екатеринбурге



20 000м

площадь производственных
и складских помещений



15 рабочих дней

срок изготовления стандартной
продукции



300

наименований продукции
(более 200 изготавливаются на своем
производстве)



14

филиалов в России и за рубежом

Производственные ресурсы и развитие АО «СовПлим»

За многолетнюю историю предприятие закрепило за собой репутацию надежного производителя и поставщика качественной инновационной фильтровентиляционной продукции.

Технологический парк АО «СовПлим» оснащен высококачественным оборудованием мировых производителей: AMADA, FINN-POWER, HACO.

Предприятие постоянно расширяет номенклатуру за счет новых разработок, проводит конструктивную и технологическую модернизацию выпускаемых изделий. Всё выпускаемое оборудование производится только из высококачественных комплектующих и проходит 100% контроль в ОТК.

На предприятии действует интегрированная система менеджмента качества, соответствующая требованиям стандарта ISO 9001-2015. Помимо контроля продукции на выходе, осуществляется строгий входной контроль всех закупаемых материалов, деталей и применяемых в производстве расходных материалов. На производстве внедрена и успешно работает система бережливого производства. В том числе, система организации и рационализации рабочего места — «5С».

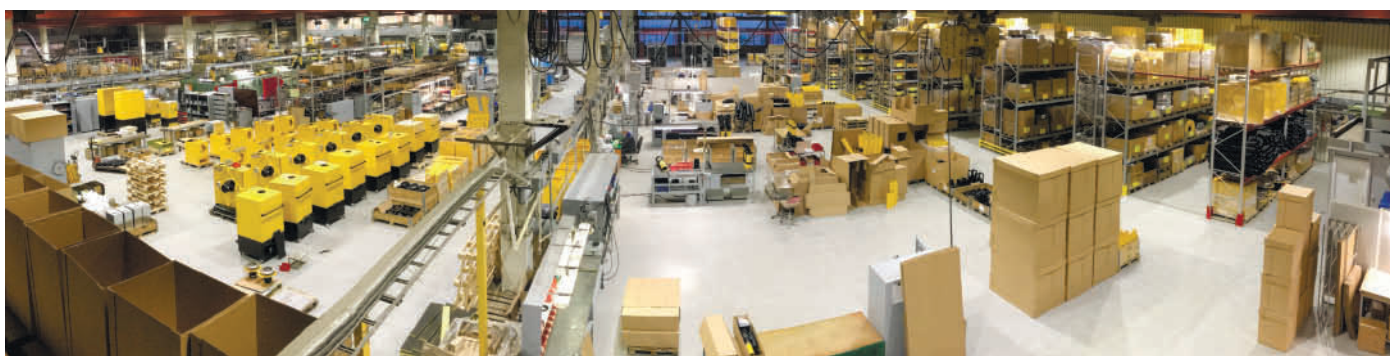

Факторы, определяющие устойчивость компании «СовПлим» на рынке

- **Клиентоориентированность**

Более 30 лет в работе на первое место мы ставим оперативное решение проблем заказчиков.

- **Качество**

Делаем качественное оборудование и не боимся сложных проектов.

- **Широта покрытия**

Работаем во всех регионах и часовых поясах России и ближнего зарубежья. Широкая сеть филиалов и дилеров позволяет осуществлять поставку оборудования с минимальными логистическими потерями и оптимизацией финансовых затрат.

- **Надежность**

Более 30 000 постоянных клиентов и сотрудничество со значимыми для страны компаниями, среди которых: АО МХК «ЕвроХим», ПАО «НЛМК» и «Северсталь», корпорация «Ростех», корпорация «Росатом», ПАО «ФосАгро» и др.

- **Компетенция**

Сотрудники АО «СовПлим» — эксперты своего дела. Высокая профессиональная квалификация, сохраняющая лучшие традиции отечественного инженерного дела, позволяет осуществлять производство и поставку оборудования по принципу единого цикла — от разработки проектной документации до сдачи объекта «под ключ».

- **Технологичность**

Применяем в работе исключительно передовые технологии и последние технические разработки в сфере фильтрации воздуха, аспирации, вакуумных технологий, шумо- и искрозащиты.

Филиалы и дилеры



Партнерство с компаниями, мировыми брендами пылегазоочистного оборудования

Развитие и укрепление партнерских отношений с ведущими европейскими производителями систем промышленной очистки воздуха — одна из важнейших задач, которую ставит перед собой компания «СовПлим». Богатый опыт внедрения и передовые технологии партнеров АО «СовПлим» помогают эффективно решать задачи, поставленные заказчиками перед нашей компанией.

PLYMVENT®

FILTERMIST

Vanad®
CNC Thermal Cutting Machines

PURAFIL

Sibilia
Industrial vacuums

CEPRO®
защитные ограждения

РУССКИЕ ШЛАНГИ

(MBR)

F

Инжиниринг, монтаж и сервисное обслуживание

Успешно взаимодействовать и иметь широкий спектр решаемых задач в области промышленной вентиляции и защиты персонала от вредных воздействий возможно только при тщательной проработке проектной и конструкторской документации. Для оперативной и детальной проработки данных вопросов сформированы и успешно функционируют инженерные центры АО «СовПлим» в Санкт-Петербурге и Екатеринбурге.

Проектная группа

Собственная проектная группа подбирает и проектирует эффективные решения для широкого спектра производственных процессов и предлагает решения «под ключ»:

1. Предпроектный аудит:
 - Обследование объекта;
 - Сбор исходных данных;
 - Составление технического задания.
2. Проектирование:
 - Разработка проектной документации, определяющей основные технические решения;
 - Разработка рабочей документации с основным комплектом чертежей, сертификация оборудования, изделий и материалов, необходимых для производства строительных и монтажных работ.
3. Получение обязательных согласований для прохождения экспертизы.
4. Авторский надзор на всех этапах строительных работ.

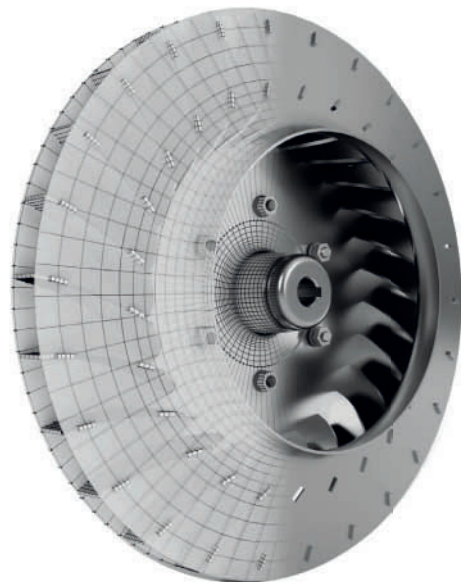

Конструкторский отдел

Разработка изделий ведется в программе автоматизированного проектирования SolidWorks с использованием модуля расчетов аэродинамических потоков «Flow Simulation». Кроме того, Инженерный центр АО «СовПлим» работает на платформах AutoCAD, 3DS MAX, а также Revit (для создания BIM-проектов). С информационным моделированием зданий (BIM) – процессом, основанным на использовании интеллектуальных 3D-моделей, – наши технические специалисты еще эффективнее планируют, проектируют и показывают возможные варианты ввода в эксплуатацию фильтровентиляционного оборудования СовПлим и объектов инфраструктуры.

Каждое изделие проходит этапы:

1. 3D-моделирование;
2. Расчет на прочность и аэродинамику;
3. Выпуск рабочей конструкторской документации;
4. Оформление эксплуатационной документации;
5. Лабораторные испытания.

Благодаря использованию новейших мировых технологий собственного отдела конструкторских разработок и современного производства полного цикла СовПлим предоставляет заказчикам широкий спектр оборудования высочайшего качества и успешно внедряет по всему миру оптимальные решения по очистке воздуха внутри помещений, улучшая условия труда и повышая его производительность.

Монтаж и сервисное обслуживание

АО «СовПлим» является членом нескольких СРО по проектированию, строительству и изысканиям. Мы предоставляем полный перечень работ по монтажу и сервисному обслуживанию:

1. Авторский надзор;
2. Шеф-монтажные работы;
3. Монтажные работы;
4. Пуско-наладочные работы;
5. Гарантийное и сервисное обслуживание.



В данном каталоге технические решения по системам вакуумной пылеуборки представлены оборудованием компаний АО «СовПлим» (Россия) и Sibiliala Srl (Италия).

Sibiliala – деловой партнер **СовПлим** в области поставок инженерных решений по пылеуборке и транспортировке материала на основе высоковакуумного оборудования.

ТЕХНОЛОГИЧЕСКИЕ ОСОБЕННОСТИ ВАКУУМНЫХ СИСТЕМ ПЫЛЕУБОРКИ

	Применение вакуумной пылеуборки уменьшает время простоя основного оборудования при проведении ППР (планово-предупредительный ремонт);
	Соответствие требованиям ТБ и ОТ на производстве (технической безопасности и охране труда);
	Возврат собранного материала в технологический процесс позволяет быстро окупить вложенные средства;
	Широкий модельный ряд вакуумного оборудования: мобильного и стационарного исполнения под любые производственные задачи;
	Характеристики оборудования - производительность по воздуху до 4000 м ³ /ч, вакуум до -82 кПа;
	Фильтрация материала с максимальной температурой до 120°C;
	Высокая степень очистки – минимальная остаточная запыленность в базовом исполнении;
	Высокий уровень автоматизации процесса пылеуборки позволяет использовать рабочий персонал, не прибегая к найму высококвалифицированных кадров;
	Защитное покрытие установки в базовом исполнении соответствует категории коррозии C5 по ISO 12944. В химически стойком исполнении контактирующие с агрессивным продуктом поверхности выполняются из нержавеющей стали AISI 316;
	Вакуумное оборудование может быть изготовлено во взрывозащищенном исполнении и применяться для сбора и транспортирования взрывоопасных материалов.

Варианты исполнения пылеборочного вакуумного оборудования

ФИЛЬТРО-ВЕНТИЛЯЦИОННЫЕ УСТАНОВКИ SPV 500 / 700 / 1000 / 1300 / 1900
Производительность до 1000 кг/ч (по материалу)

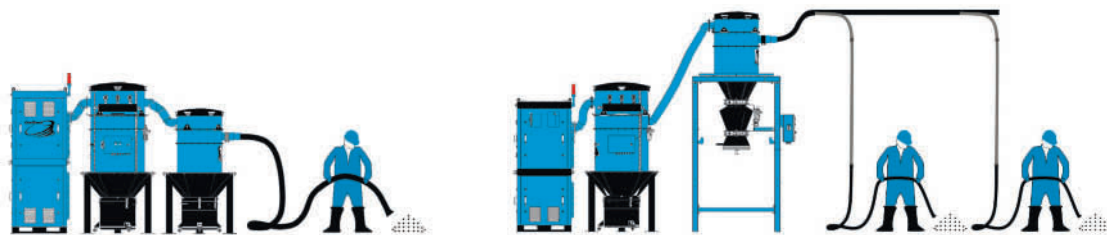

СТАЦИОНАРНЫЕ СИСТЕМЫ ВАКУУМНОЙ ПЫЛЕУБОРКИ SFV-VPR
Производительность от 100 кг/ч до 10 т/ч (по материалу)

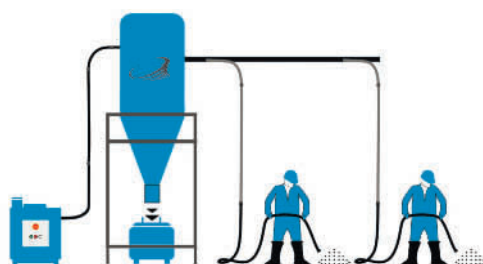

СТАЦИОНАРНЫЕ СИСТЕМЫ ВАКУУМНОЙ АСПИРАЦИИ SPV 4000
Производительность до 4000 м³/ч (по воздуху)

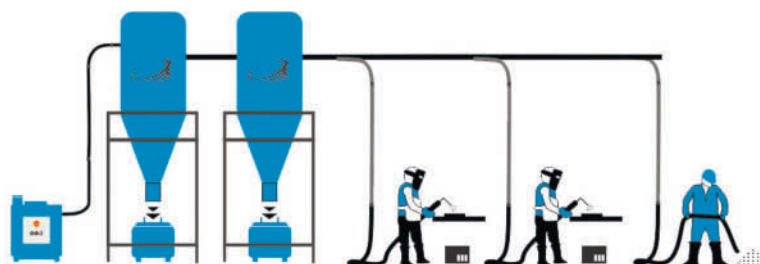

МОБИЛЬНЫЕ ПЫЛЕСОСЫ И ВЫСОКОПРОИЗВОДИТЕЛЬНЫЕ ВАКУУМНЫЕ СИСТЕМЫ
Производительность до 10 т/ч (по материалу)

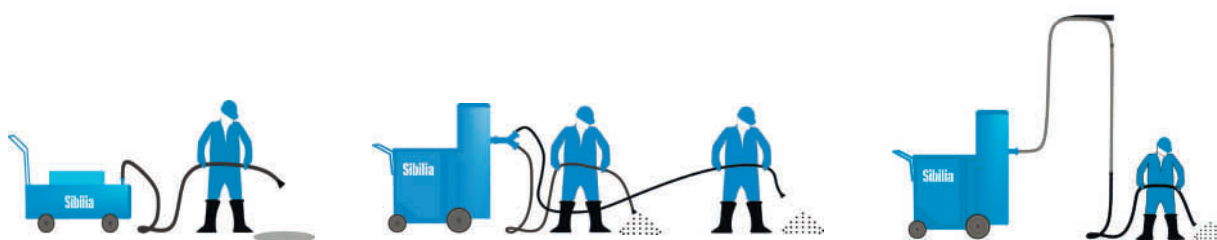

ВАКУУМНЫЕ АВТОПОГРУЗЧИКИ
Производительность до 40 т/ч (по материалу)



Содержание

1. СТАЦИОНАРНАЯ ВЫСОКОВАКУУМНАЯ ФИЛЬТРОВАЛЬНАЯ УСТАНОВКА SPV 2.0 СОВПЛИМ	8
2. СТАЦИОНАРНЫЕ СИСТЕМЫ ВАКУУМНОЙ ПЫЛЕУБОРКИ SFV-VPR СОВПЛИМ	10
3. ФИЛЬТР-СЕПАРАТОР SFV СИСТЕМЫ ВАКУУМНОЙ ПЫЛЕУБОРКИ	11
4. СТАЦИОНАРНЫЕ СИСТЕМЫ ВАКУУМНОЙ АСПИРАЦИИ И ПЫЛЕУБОРКИ SPV-4000 СОВПЛИМ	16
5. ВАКУУМНЫЙ НАСОС VPR	19
6. УПРАВЛЕНИЕ ЦЕНТРАЛЬНОЙ ВАКУУМНОЙ СИСТЕМОЙ ПЫЛЕУБОРКИ И АСПИРАЦИИ	21
7. УСТРОЙСТВО РАЗГРУЗКИ СОБРАННОГО МАТЕРИАЛА	22
8. ВАКУУМНЫЕ ТРУБОПРОВОДЫ И ЭЛЕМЕНТЫ СИСТЕМЫ	23
9. БЫСТРОРАЗЪЕМНЫЕ СОЕДИНЕНИЯ И ШЛАНГИ	25
10. АКСЕССУАРЫ ДЛЯ УБОРКИ	26
11. ДОПОЛНИТЕЛЬНЫЕ ДАННЫЕ	27
12. УНИВЕРСАЛЬНЫЕ ПРОМЫШЛЕННЫЕ ПЫЛЕСОСЫ SIBILIA	28
13. ПРОМЫШЛЕННЫЕ ПЫЛЕСОСЫ ДЛЯ СБОРА СОЖ И МАСЛА SIBILIA	31
14. ВАКУУМНЫЕ УСТАНОВКИ ВЫСОКОЙ ПРОИЗВОДИТЕЛЬНОСТИ серия F SIBILIA	32
15. ВАКУУМНЫЕ УСТАНОВКИ ВЫСОКОЙ ПРОИЗВОДИТЕЛЬНОСТИ серия S SIBILIA	34
16. ПРЕСЕПАРАТОРЫ ДЛЯ СБОРА МАТЕРИАЛА SIBILIA	37
17. ВАКУУМНЫЕ АВТОПОГРУЗЧИКИ SIBILIA	38
18. ОПРОСНЫЙ ЛИСТ	40

Выбор типа исполнения вакуумной установки в зависимости от требуемой производительности, условий эксплуатации и свойств собираемого материала

Задачи по уборке материала в объеме до **100 кг/ч** решаются с помощью передвижных универсальных промышленных пылесосов, при необходимости уборки и транспортировки материала в объеме **от 100 кг/ч до 10 т/ч** применяются централизованные системы пылеудаления. Задача по транспортировке материала в объеме **до 40 т/ч** решается применением автономных вакуумных погрузчиков.

СТАЦИОНАРНАЯ ВЫСОКОВАКУУМНАЯ ФИЛЬТРОВАЛЬНАЯ УСТАНОВКА SPV 2.0 СОВПЛИМ

Область применения

ВЫСОКОВАКУУМНАЯ ФИЛЬТРОВАЛЬНАЯ УСТАНОВКА (ВВФУ) SPV 2.0 – предназначена для удаления сварочных аэрозолей, шлифовальной пыли, металлической стружки, композитной пыли и абразивных частиц на производстве. Подходит для уборки пола и рабочих мест производственных помещений. Возможно одновременное подключение нескольких рабочих постов при подключении в централизованную сеть. ВВФУ SPV укомплектована предварительным сепаратором для уборки больших объемов просыпей материала, либо для сбора пыли сложных материалов.



Технические характеристики

	SPV-500	SPV-700	SPV-1000	SPV-1300	SPV-1900
Максимальная производительность, м ³ /час	530	700	1050	1370	1940
Максимальное разрежение, кПа	30	27	28	31	31
Номинальная мощность, кВт	5,5	7,5	12,5	18,5	25
Площадь фильтрующей поверхности, м ²	8	8	10	12,5	17,5
Класс фильтрации	F9 (ГОСТ Р EN 779-2007) M (DIN EN 60335-2-69:2008; IFA)				
Давление сжатого воздуха, атм	5±0,5				
Потребление воздуха, нм ³ /час (макс.)	3-4				
Напряжение, В / количество фаз / частота тока питания силовой установки, Гц	380 / 3 / 50				

Принцип работы

Предварительная степень очистки (опционально используется предварительный сепаратор)

1-я степень очистки

1. Загрязненный воздух, насыщенный пылью, стружкой, абразивными частицами, через входной патрубок поступает в фильтровальный блок по касательной.
2. В блоке формируется вращающийся поток запыленного воздуха, направленный вниз. Вследствие центробежной силы частицы пыли выносятся из потока и оседают в контейнере для сбора отходов.

2-я степень очистки

3. Очищенный от крупных частиц воздушный поток двигается снизу вверх и проходит через гофрированный фильтр.
4. Пыль оседает на поверхности фильтра, а очищенный воздух через вихревую воздухоудовку возвращается обратно в цех или выбрасывается в атмосферу.

Очистка гофрированного фильтра производится автоматически импульсами сжатого воздуха, подаваемого через входной патрубок, ресивер и электропневмоклапан. Для этого ресивер должен быть подключен к системе питания сжатым воздухом под давлением 5 атм (нейлоновая трубка 12x9).

Габаритно-присоединительные размеры вакуумного блока

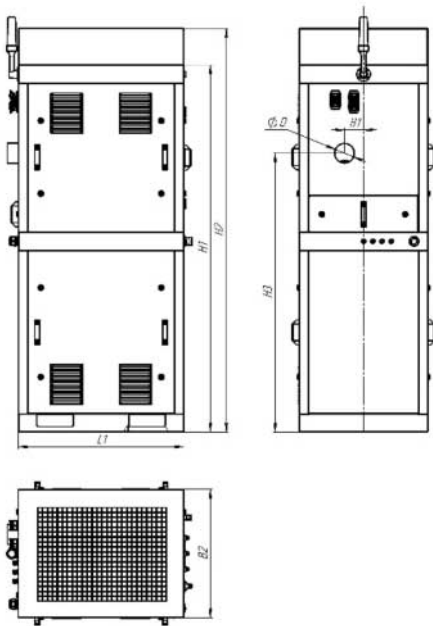

Модель SPV	Размеры, мм						
	H1	H2	H3	L1	B1	B2	D
1900	2000	2200		900			
1300	1800	2000		800		700	108
1000							
700	1600	1750		700		600	68
500							

Габаритно-присоединительные размеры фильтрационного блока с выгрузкой в бочку 90 л

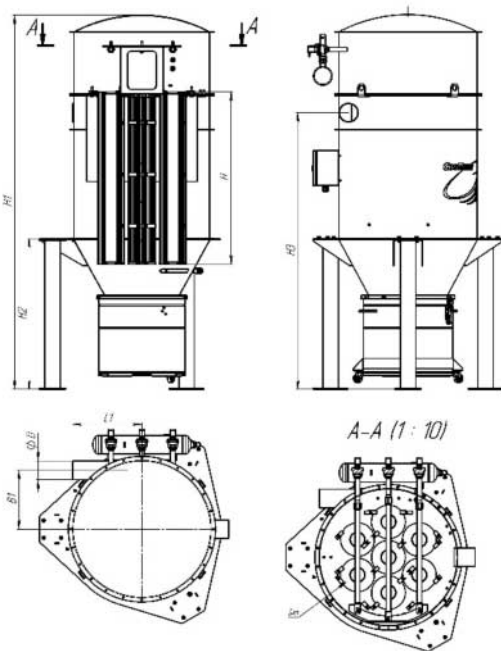

Модель SPV	HxSxn	Размеры, мм					
		H1	H2	H3	L1	B1	D
1900	1000x2,5x7	2173	873	1604	398	341	108
1300	1000x2,5x5						
1000	1000x2,5x4	2054	718	1519	718	289	68
700	800x2x4	1854		718			
500	800x2x4	1854		718			

Габаритно-присоединительные размеры пресепаратора с выгрузкой в бочку 90 л

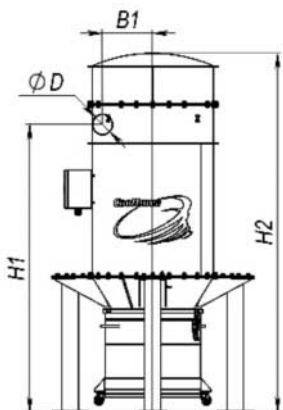

Модель SPV	Размеры, мм			
	H1	H2	B1	D
1900			270	108
1300				
1000	1519	1895		
700			289	68
500				

СТАЦИОНАРНЫЕ СИСТЕМЫ ВАКУУМНОЙ ПЫЛЕУБОРКИ SFV-VPR СОВПЛИМ

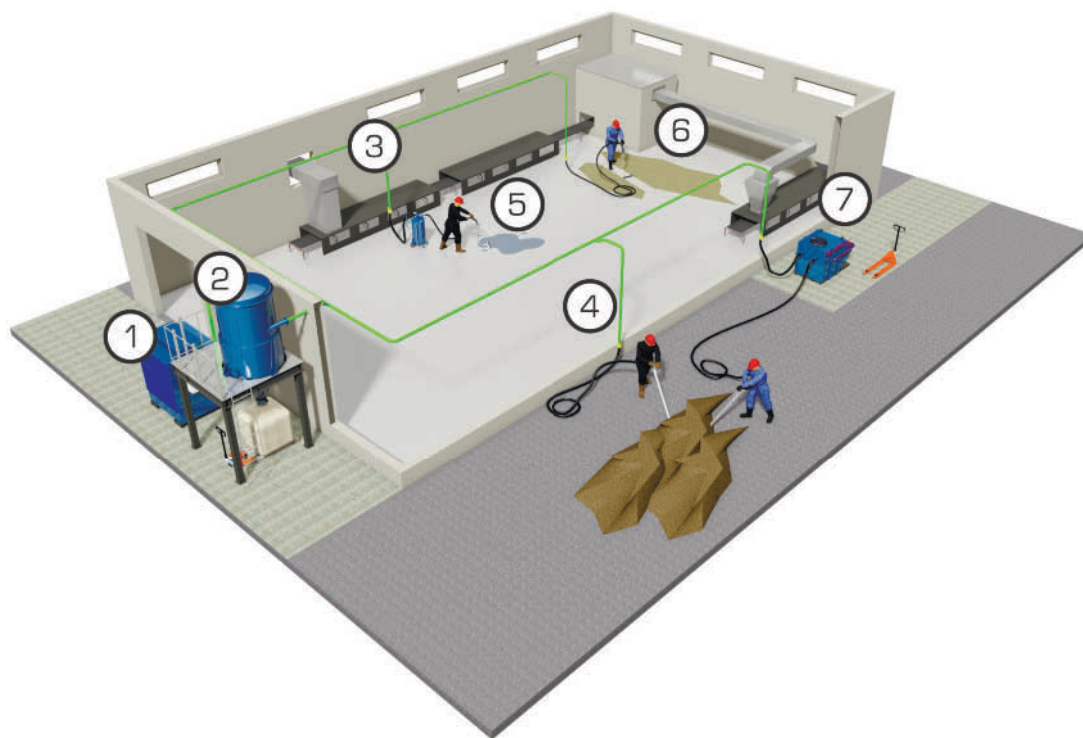

- | | | |
|--------------------|--------------------------------|--|
| ① Насос вакуумный | ④ Вакуумная розетка (пост) | ⑦ Сбор тяжелого материала в пресепаратор |
| ② Фильтр-сепаратор | ⑤ Сбор жидкости в пресепаратор | |
| ③ Система труб | ⑥ Сбор просыпей материала | |

Стационарная вакуумная система представляет собой центральную систему вакуумной пылеуборки целого производственного здания.

- Разветвленная сеть вакуумных трубопроводов с размещенными на каждой отметке (этаже) постами подключения уборочных шлангов (пневморозетками). Прокладка сети трубопроводов и установка пневморозеток выполняется таким образом, чтобы зоны действия шланга рабочего аксессуара, подключаемого к каждой пневморозетке, перекрывали всю площадь, подлежащую уборке.
- В качестве рабочего аксессуара для центральной вакуумной системы могут применяться щелевые насадки для сбора материала «из кучи», насадки с колесными опорами для уборки слоев пыли с поверхностей большой площади, различные насадки специального назначения (вытяжные воронки для удаления сварочного аэрозоля, кожухи ручных шлифовальных машин с аспирационным патрубком).
- Все ветви вакуумных трубопроводов сводятся к фильтру-сепаратору, в котором происходит осаждение и выгрузка собранного материала. Фильтр-сепаратор размещается над местом выгрузки собранного продукта в технологическую линию (накопительный бункер, ленточный конвейер) или оснащается собственным накопительным контейнером. Разгрузка фильтра сепаратора с помощью системы шлюзовой выгрузки осуществляется без остановки системы.
- Побудителем тяги в стационарных вакуумных системах служат вакуумные насосы различных типов, обеспечивающие необходимое разрежение и расход воздуха для транспортирования собранного материала от рабочего аксессуара до фильтра.

ФИЛЬТР-СЕПАРАТОР SFV СИСТЕМЫ ВАКУУМНОЙ ПЫЛЕУБОРКИ

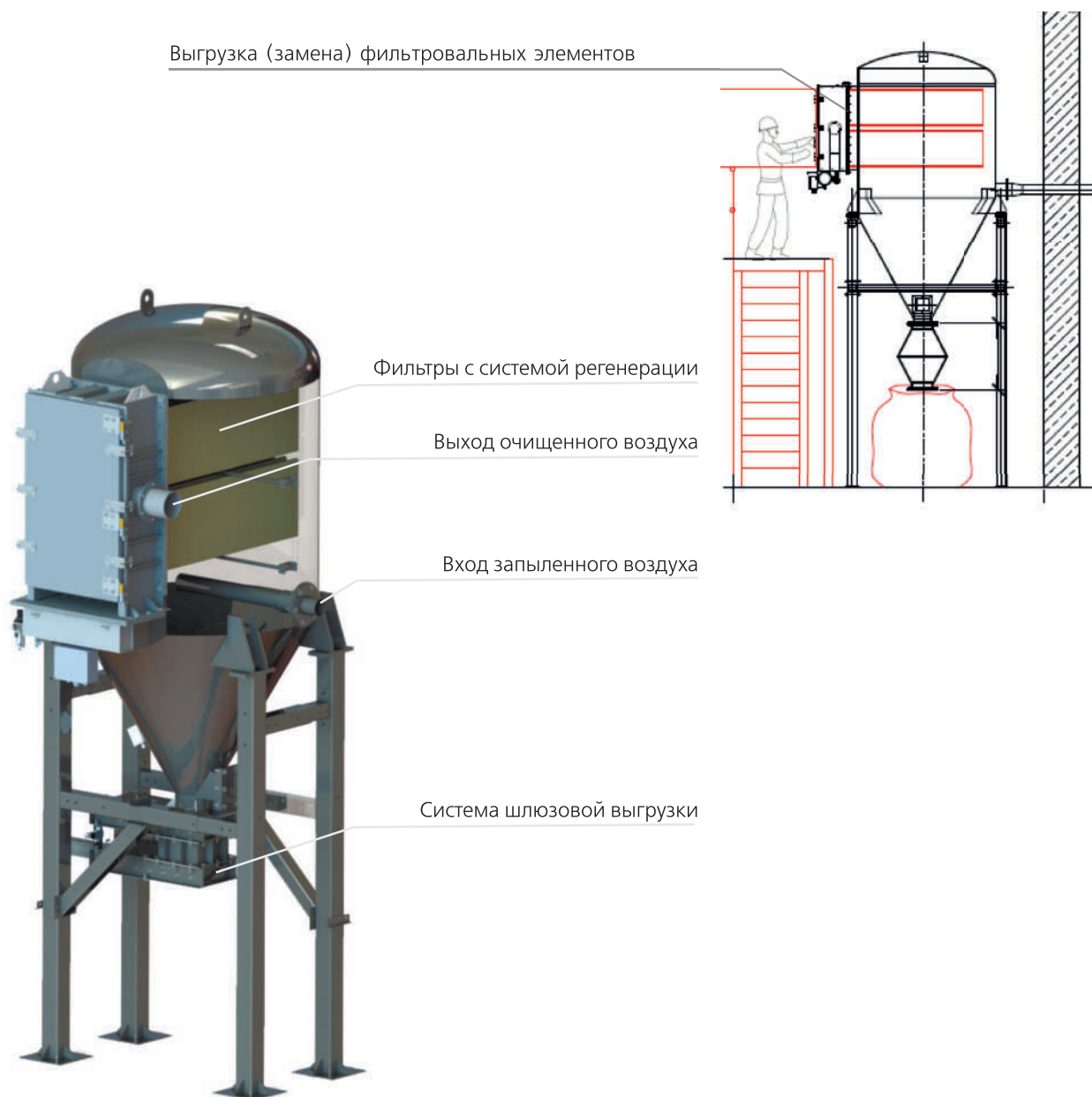

Принцип работы

Фильтр-сепаратор SFV является совмещенным устройством, осуществляющим гравитационное осаждение транспортируемого вакуумной системой материала и очистку транспортирующего воздуха.

В конструкции применен принцип гашения скорости материала встречным потоком, благодаря чему в отличие от традиционных осадителей циклонного типа не происходит абразивное истирание корпуса фильтра.

Очистка отработавшего воздуха осуществляется во встроенном карманном фильтре с импульсной регенерацией сжатым воздухом. Вид применяемой ткани фильтра определяется свойствами перемещаемого продукта.

Общий технический чертеж карманного фильтра SFV-100

* Опорные конструкции – дополнительная опция.

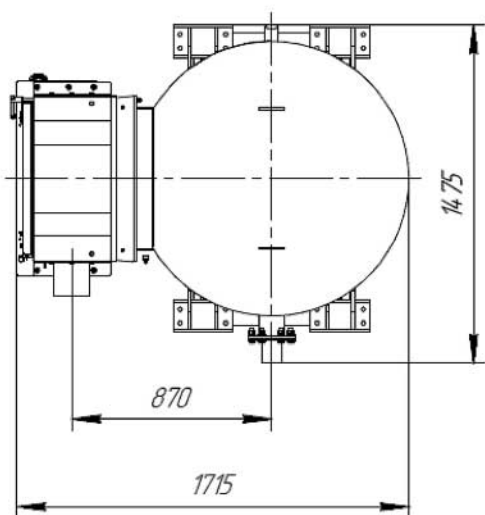
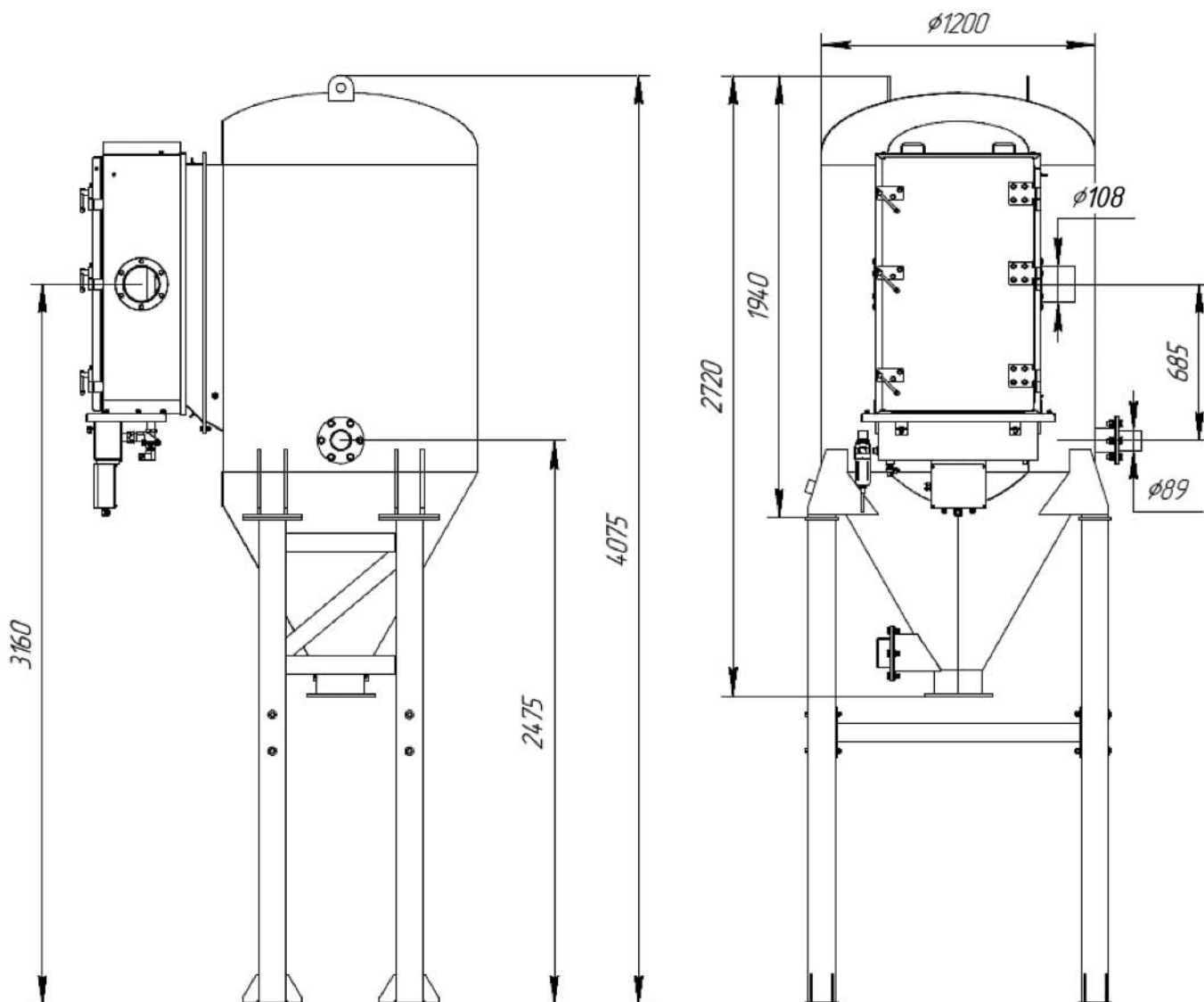

Характеристики фильтра SFV-100

Производительность, м ³ /ч	до 1000
Разрежение, кПа	– 50
Блок управления, шт.	1
Ящик со встроенными магнитными клапанами, шт.	1
Остаточная концентрация пыли, мг/м ³	менее 10
Температура эксплуатации (стандартно), °С	от –20 до +80
Температура эксплуатации (опция), °С	от –40 до +80
Температура входного потока, °С	до +80
Фильтровальные элементы	14 карманов
Материал фильтровальных элементов	нетканый полиэстер
Площадь фильтрующей поверхности, м ²	10,5
Напряжение питающей сети, В / Гц	230 / 50
Влагосмоотделитель, шт.	1
Расход сжатого воздуха, м ³ /ч	7
Выгрузка карманов	вбок
Максимальный рабочий вес, кг	1200

Общий технический чертеж карманного фильтра SFV-150

* Опорные конструкции – дополнительная опция.

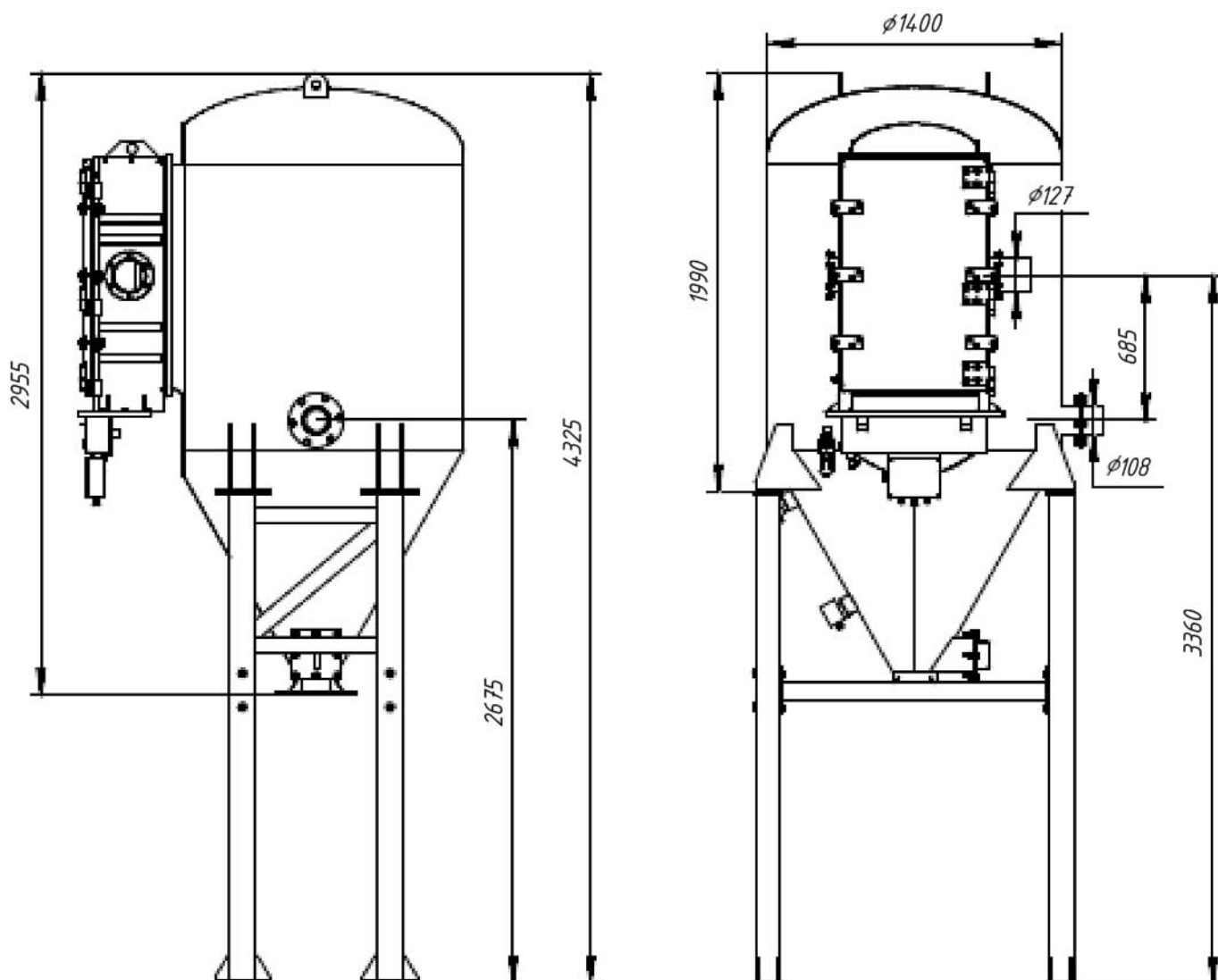

Характеристики фильтра SFV-150

Производительность, м ³ /ч	до 1700
Разрежение, кПа	– 50
Блок управления, шт.	1
Ящик со встроенными магнитными клапанами, шт.	1
Остаточная концентрация пыли, мг/м ³	менее 10
Температура эксплуатации (стандартно), °С	от –20 до +80
Температура эксплуатации (опция), °С	от –40 до +80
Температура входного потока, °С	до +80
Фильтровальные элементы	24 кармана
Материал фильтровальных элементов	нетканый полиэстер
Площадь фильтрующей поверхности, м ²	18
Напряжение питающей сети, В / Гц	230 / 50
Влагосмоотделитель, шт.	1
Расход сжатого воздуха, м ³ /ч	7
Выгрузка карманов	вбок
Максимальный рабочий вес, кг	1300

Общий технический чертеж карманного фильтра SFV-200

* Опорные конструкции – дополнительная опция.

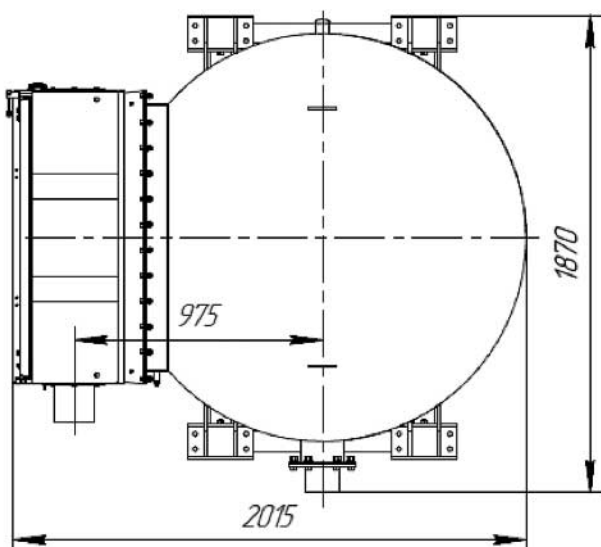
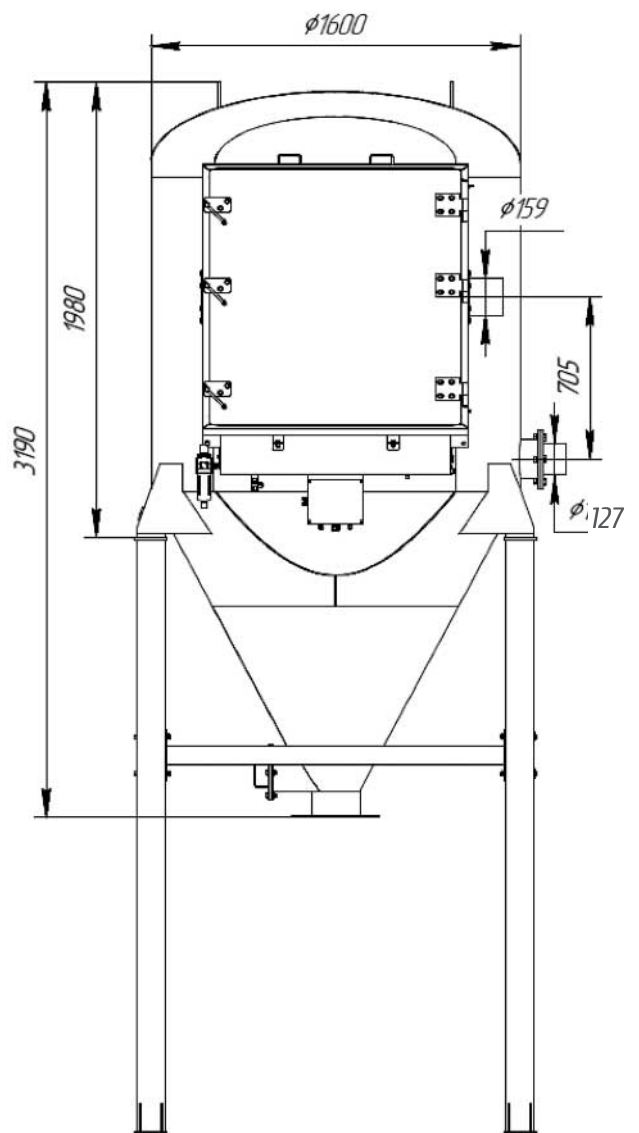
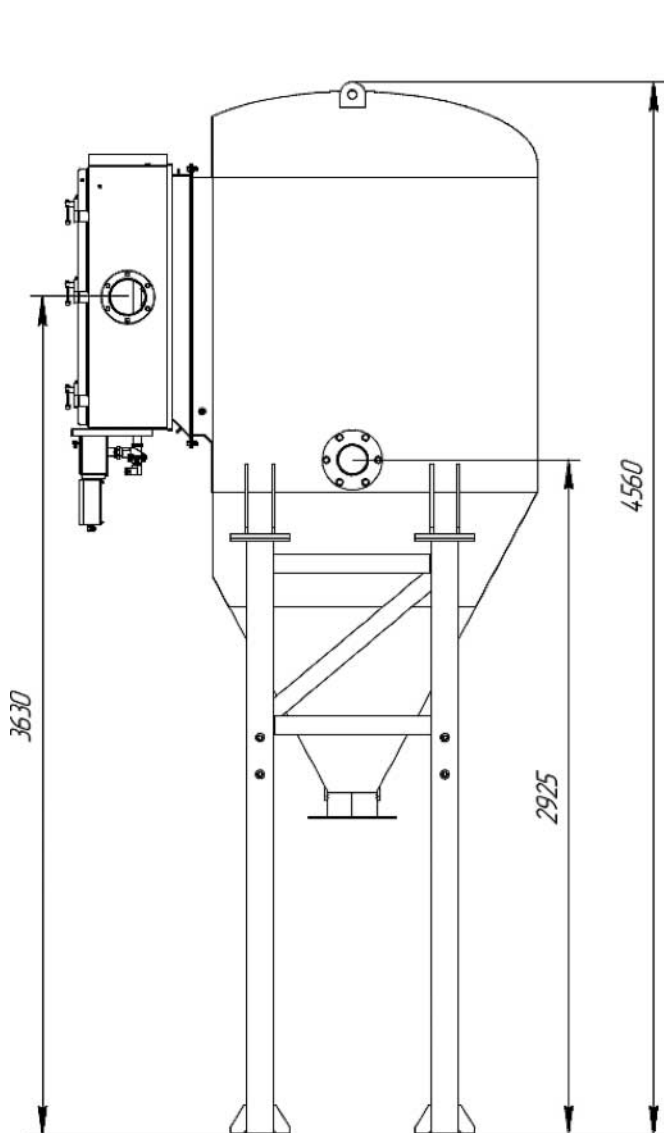

Характеристики фильтра SFV-200

Производительность, м ³ /ч	до 2300
Разрежение, кПа	– 50
Блок управления, шт.	1
Ящик со встроенными магнитными клапанами, шт.	1
Остаточная концентрация пыли, мг/м ³	менее 10
Температура эксплуатации (стандартно), °С	от –20 до +80
Температура эксплуатации (опция), °С	от –40 до +80
Температура входного потока, °С	до +80
Фильтровальные элементы	24 кармана
Материал фильтровальных элементов	нетканый полиэстер
Площадь фильтрующей поверхности, м ²	24
Напряжение питающей сети, В / Гц	230 / 50
Влагомаслоотделитель, шт.	1
Расход сжатого воздуха, м ³ /ч	7
Выгрузка карманов	вбок
Максимальный рабочий вес, кг	1500

Общий технический чертеж карманного фильтра SFV-300

* Опорные конструкции – дополнительная опция.

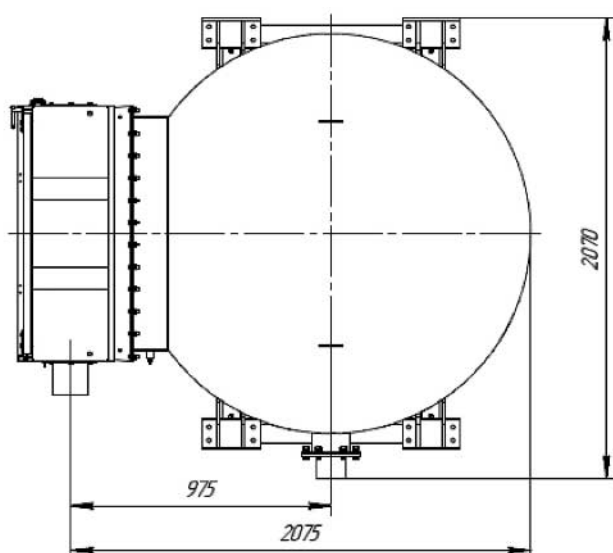
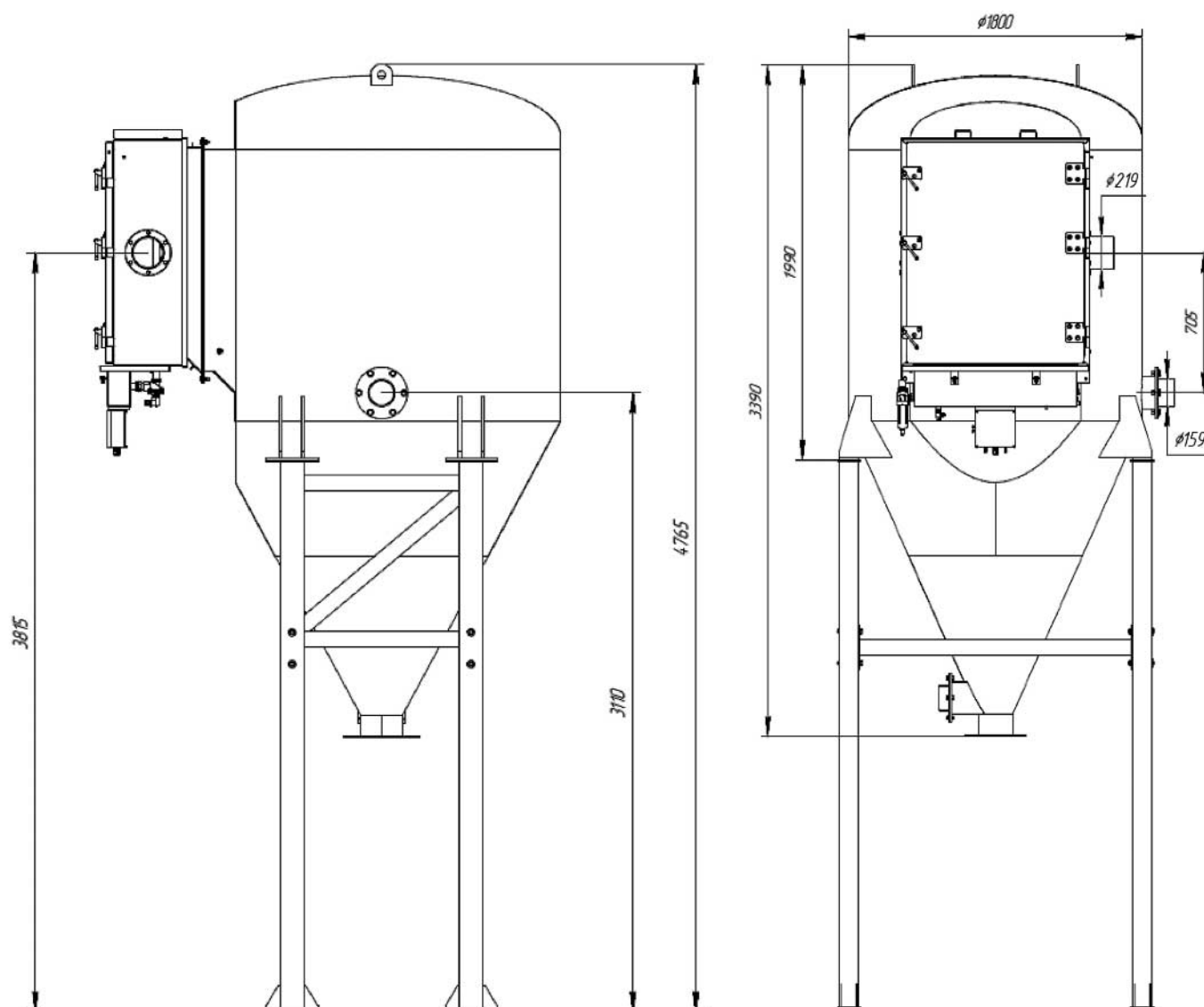

Характеристики фильтра SFV-300

Производительность, м ³ /ч	до 3400
Разрежение, кПа	– 50
Блок управления, шт.	1
Ящик со встроенными магнитными клапанами, шт.	1
Остаточная концентрация пыли, мг/м ³	менее 10
Температура эксплуатации (стандартно), °С	от –20 до +80
Температура эксплуатации (опция), °С	от –40 до +80
Температура входного потока, °С	до +80
Фильтровальные элементы	24 кармана
Материал фильтровальных элементов	нетканый полиэстер
Площадь фильтрующей поверхности, м ²	36
Напряжение питающей сети, В / Гц	230 / 50
Влагомаслоотделитель, шт.	1
Расход сжатого воздуха, м ³ /ч	7
Выгрузка карманов	вбок
Максимальный рабочий вес, кг	1600

СТАЦИОНАРНЫЕ СИСТЕМЫ ВАКУУМНОЙ АСПИРАЦИИ И ПЫЛЕУБОРКИ SPV-4000 СОВПЛИМ

Область применения

Система вакуумной аспирации и пылеудаления SPV-4000 обеспечивает отвод вредных газов и пылей от мест сварки, зачистки и обработки оператором элементов металлоконструкций или композитных материалов в инструментальных цехах, а также в закрытых помещениях или ограниченных пространствах.

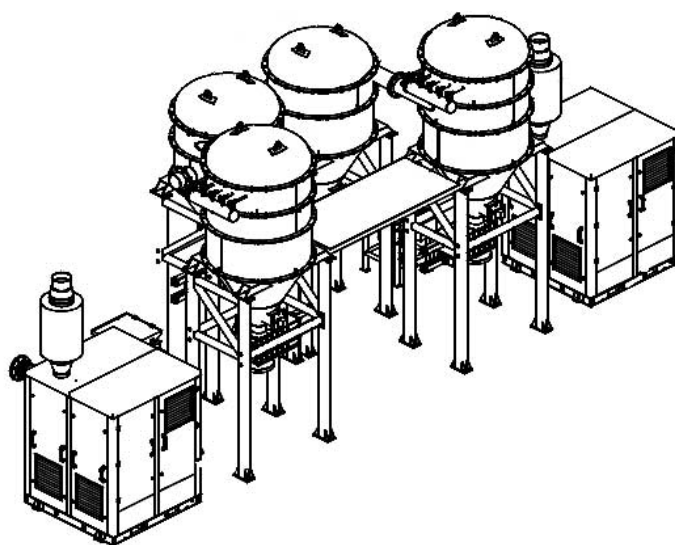

Пример реализации системы вакуумной аспирации и пылеуборки

Аспирация и пылеуборка от процессов сварки/обработки/шлифовки металлоконструкций при производстве работ в закрытых корпусах судов и обработке металлических конструкций.

Состав системы

- аспирационный кожух на инструмент,
- пневморозетка,
- фильтр-сепаратор с узлом выгрузки,
- вакуумный насос,
- гибкий шланг,
- вакуумный трубопровод,
- предварительный сепаратор с узлом выгрузки,
- шкаф управления.

Схема вакуумной аспирации и пылеуборки в корпусе судна

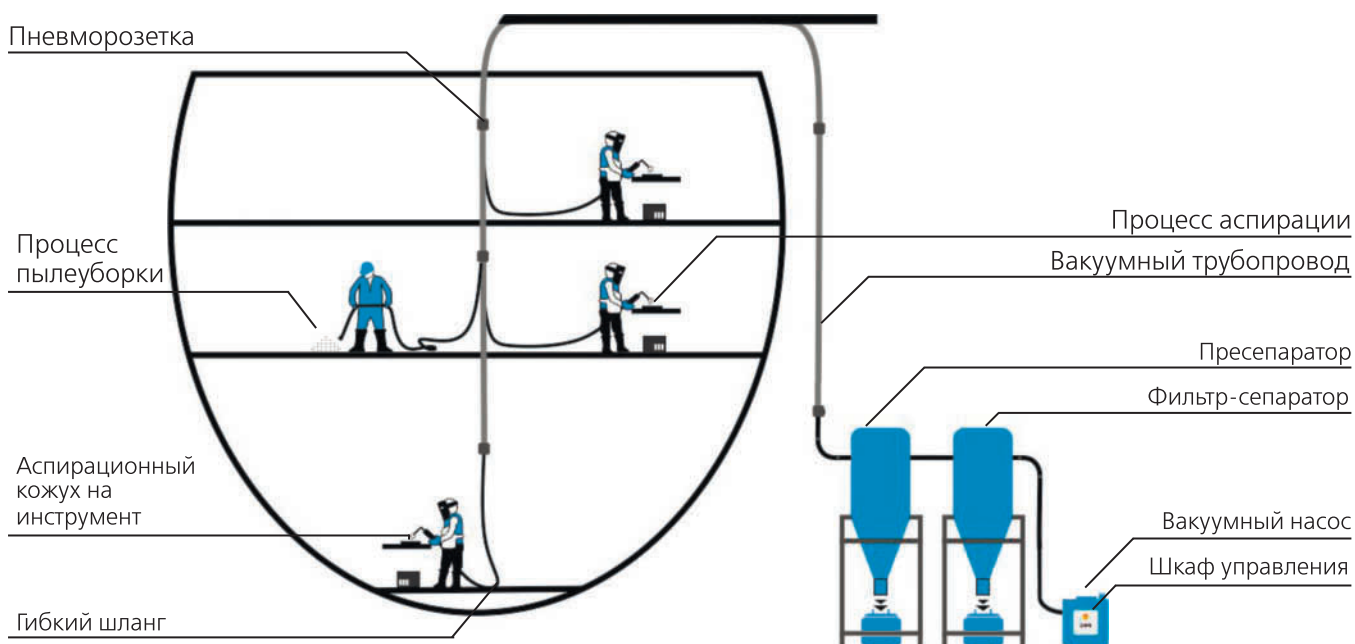

Чертеж пресепаратор SPV-4000

* Опорные конструкции – дополнительная опция.

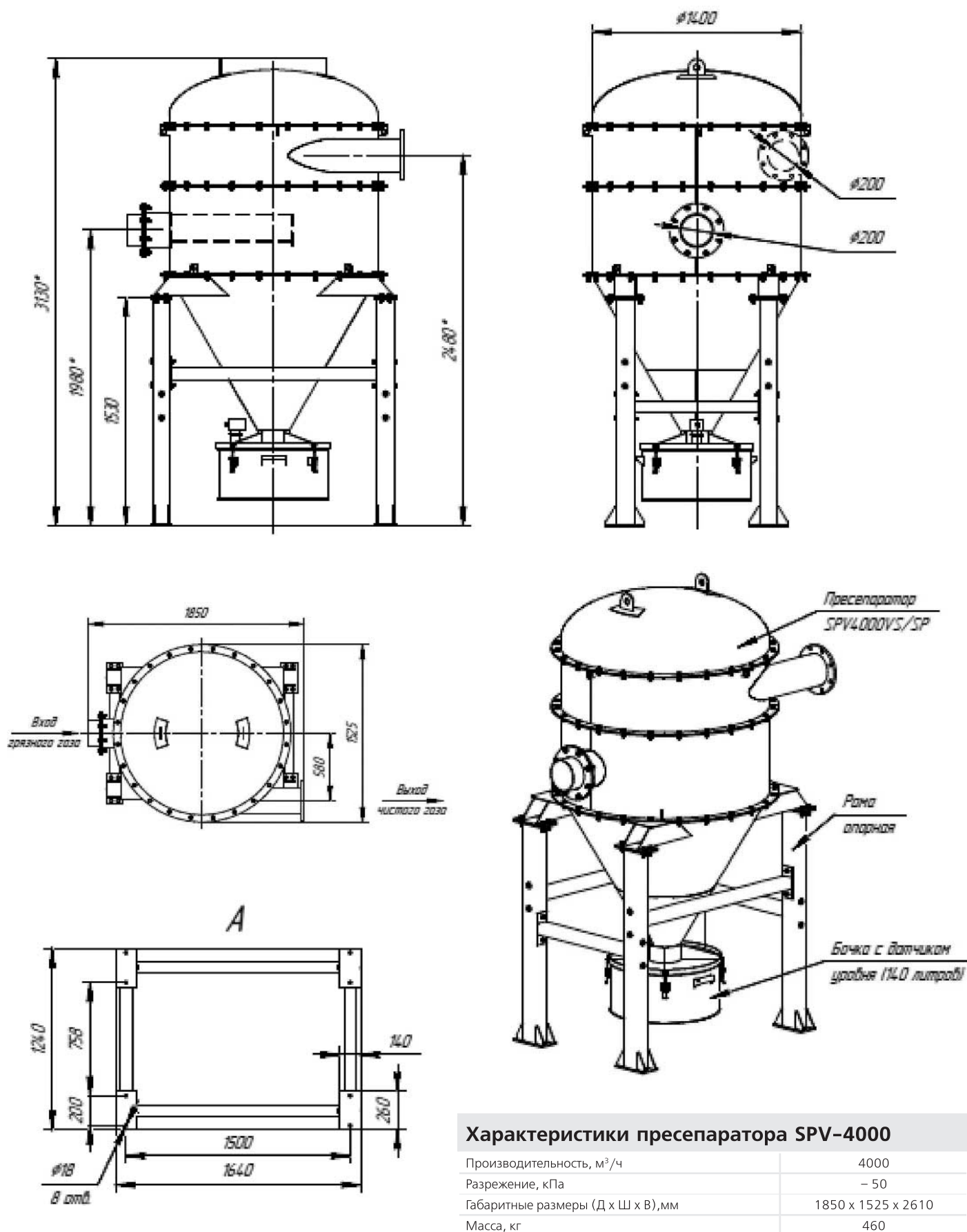

Характеристики пресепаратора SPV-4000

Производительность, м ³ /ч	4000
Разрежение, кПа	- 50
Габаритные размеры (Д x Ш x В), мм	1850 x 1525 x 2610
Масса, кг	460

Чертеж фильтра-сепаратора SPV-4000

* Опорные конструкции – дополнительная опция.

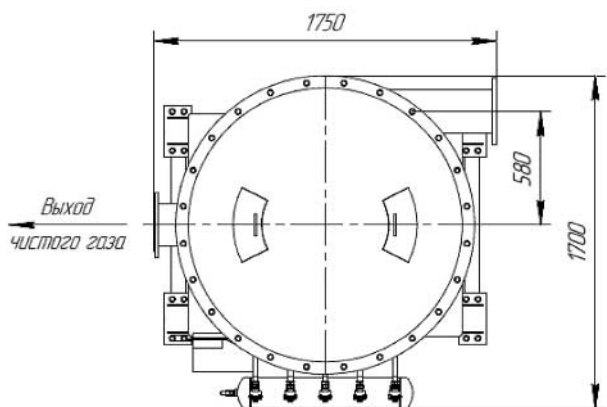
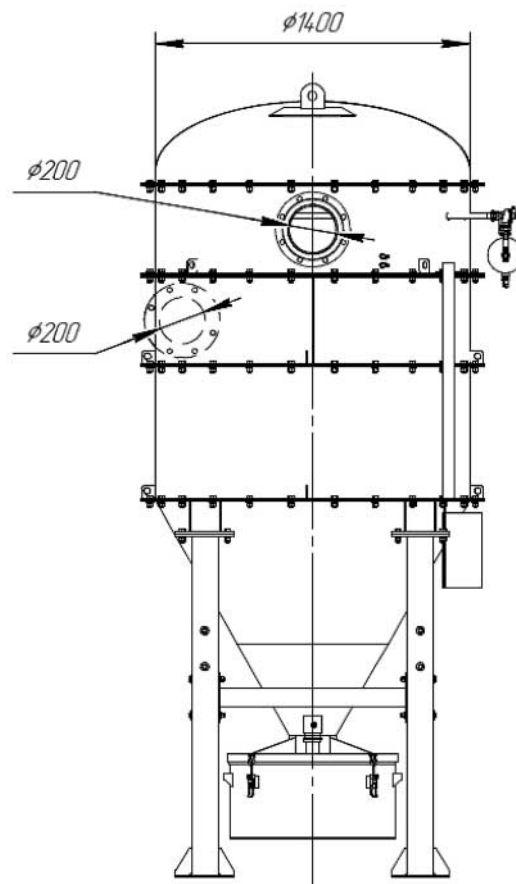
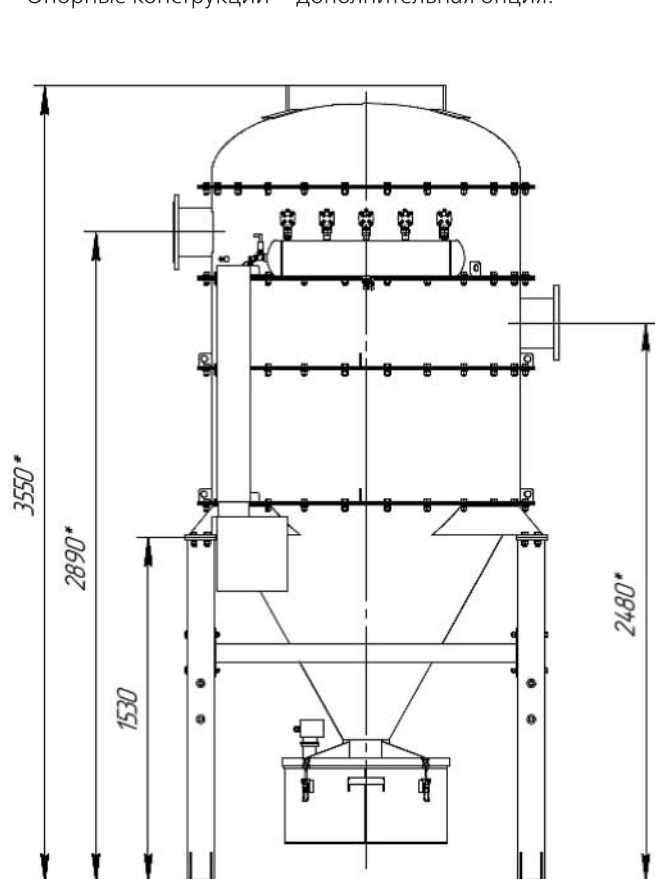

Вход
грязного газа

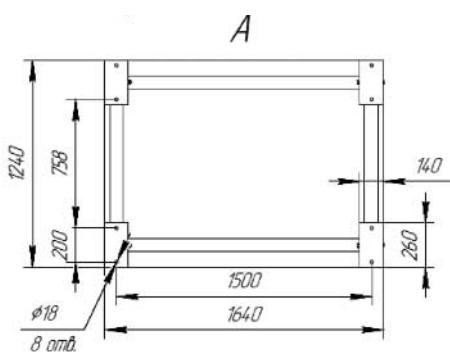
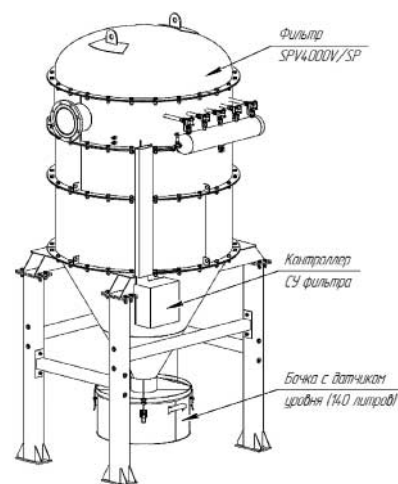

Характеристики фильтра-сепаратора SPV-4000

Производительность, м ³ /ч	4000
Разрежение, кПа	- 50
Блок управления, шт.	1
Остаточная концентрация пыли, мг/м ³	менее 10
Температура эксплуатации (стандартно), °С	от -20 до +80
Температура эксплуатации (опция), °С	от -40 до +80
Температура входного потока, °С	до +80
Фильтровальные элементы	19 картриджей
Материал фильтровальных элементов	полиэстер
Площадь фильтрующей поверхности, м ²	48
Способ регенерации	импульсная продувка сжатым воздухом
Влагмаслоотделитель, шт.	1
Расход сжатого воздуха, м ³ /ч	7
Выгрузка картриджей	вверх
Максимальный рабочий вес, кг	870

ВАКУУМНЫЙ НАСОС VPR

Принцип работы

Побудителем тяги воздушного потока в системах вакуумной пылеуборки производства компании «СовПлим» является вакуумный насос Рутса. Создаваемое им высокое разрежение позволяет обеспечить требуемый расход воздуха в гибких шлангах и трубопроводах.

Принцип действия нагнетателя типа Рутса заключается в том, что два идентичных ротора, снабженных лопастями, синхронно вращаются в нагнетательной полости, выполняя роль вращающихся поршней.

При вращении они захватывают входящий поток газа из всасывающего патрубка, постепенно изолируют его в полостях между лопастями и корпусом, сжимают и перемещают его к нагнетательному патрубку, а затем выталкивают его через выходное отверстие.

Нагнетатель типа Рутса трехлопастного исполнения

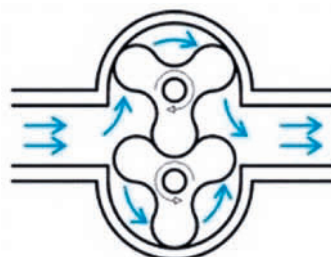

Насос Рутса с дополнительным каналом охлаждения способен создавать вакуум до 85 кПа и работать с системами высокой протяженности (более 200 м.). Такие установки предпочтительнее при работе с тяжелыми, «проблемными» материалами (уд. вес $>2 \text{ т/м}^3$).



Вакуумный насос VPR в шумоизолированном корпусе

Характеристики	VPR-185	VPR-300	VPR-370	VPR-550
Производительность, м ³ /ч	875	1300	1960	2930
Разрежение, кПа	-50	-50	-50	-50
Приводная мощность, кВт	18,5	30,0	37,0	55,0
Диаметр фланца на всасывании, мм	100	125	150	200
Масса, кг	730	800	1650	1800

Общий технический чертеж вакуумного насоса VPR-185/300/370/550

Вакуумный насос VPR-185/300 в шумоизолированном корпусе

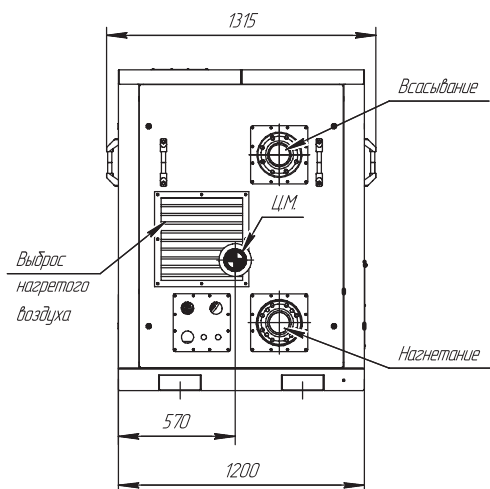

Для насоса НВ-185
2 места

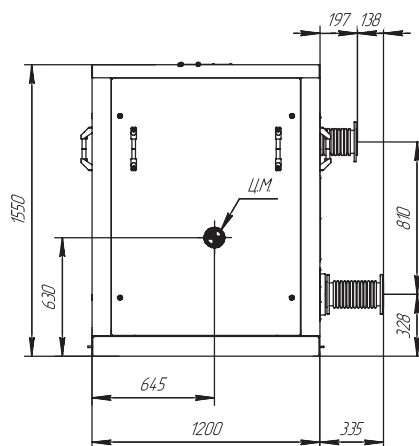
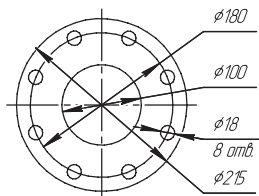

Для насоса НВ-300
2 места

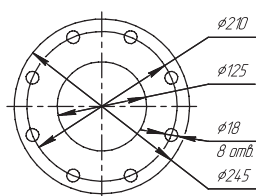

Вакуумный насос VPR-370/550 в шумоизолированном корпусе

Всасывание охлаждающего воздуха

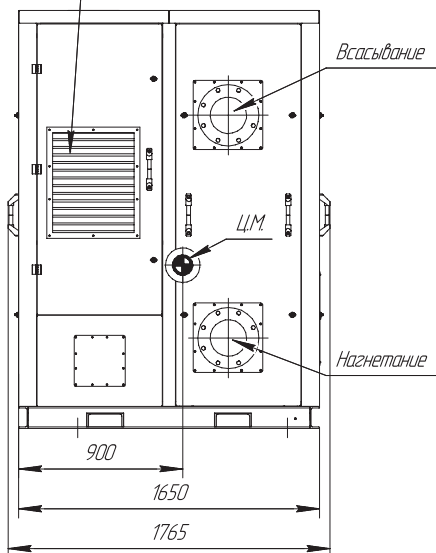

Для насоса НВ-370

2 места

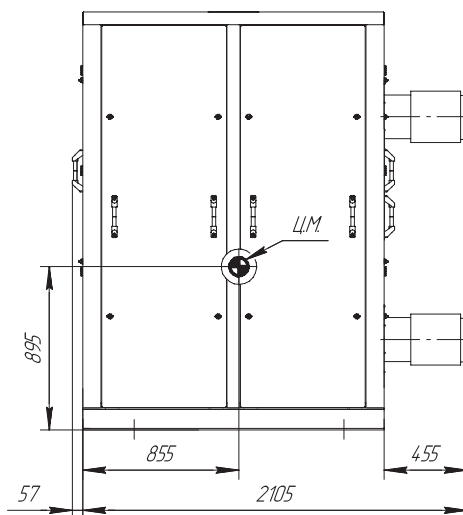
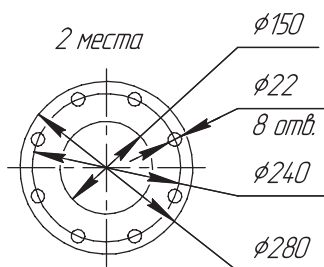

Для насоса НВ-550

2 места

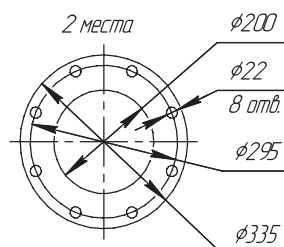

УПРАВЛЕНИЕ ЦЕНТРАЛЬНОЙ ВАКУУМНОЙ СИСТЕМОЙ ПЫЛЕУБОРКИ И АСПИРАЦИИ

Шкаф управления стационарной вакуумной системой

Управление вакуумной системой осуществляется шкафом управления, включающим логический контроллер, пусковую и коммутационную аппаратуру. В случае работы системы в нескольких режимах для поддержания стабильного разрежения необходимо изменять частоту вращения двигателя вакуумного насоса, тогда шкаф управления комплектуется частотным преобразователем.

Чертеж шкафа управления

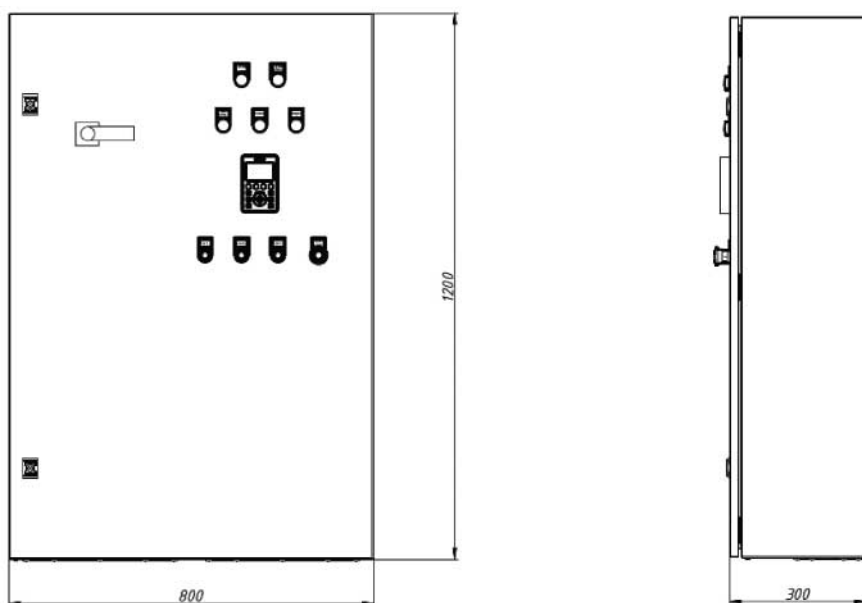

Основные технические данные и характеристики

Напряжение питания шкафа ~380 В, 50Гц

Напряжение питание цепей управления 24В DC

Степень защиты не менее IP 55

Пульт управления

Пульт управления (ПУ) предназначен для удаленного пуска и остановки системы пылеуборки и контроля ее статуса.

Чертеж пульта управления

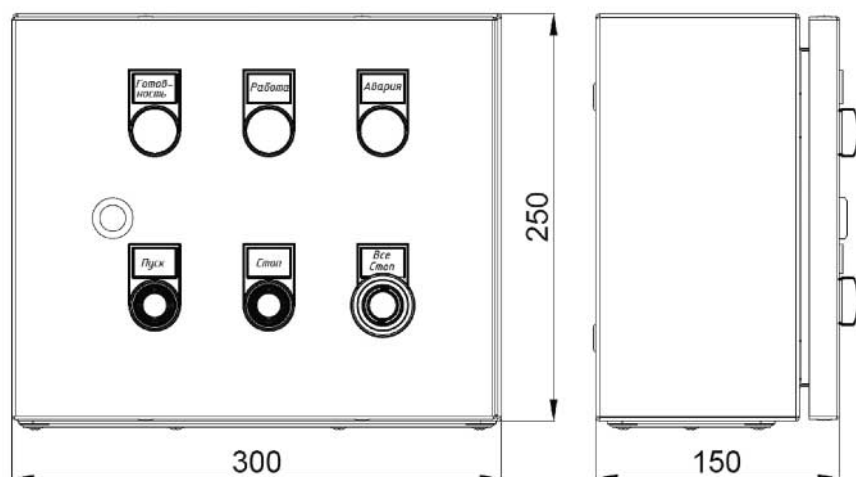

Основные технические данные и характеристики

Напряжение питания пульта 24В DC

Степень защиты не менее IP 64

УСТРОЙСТВО РАЗГРУЗКИ СОБРАННОГО МАТЕРИАЛА

Система шлюзовой выгрузки

Общий технический чертёж

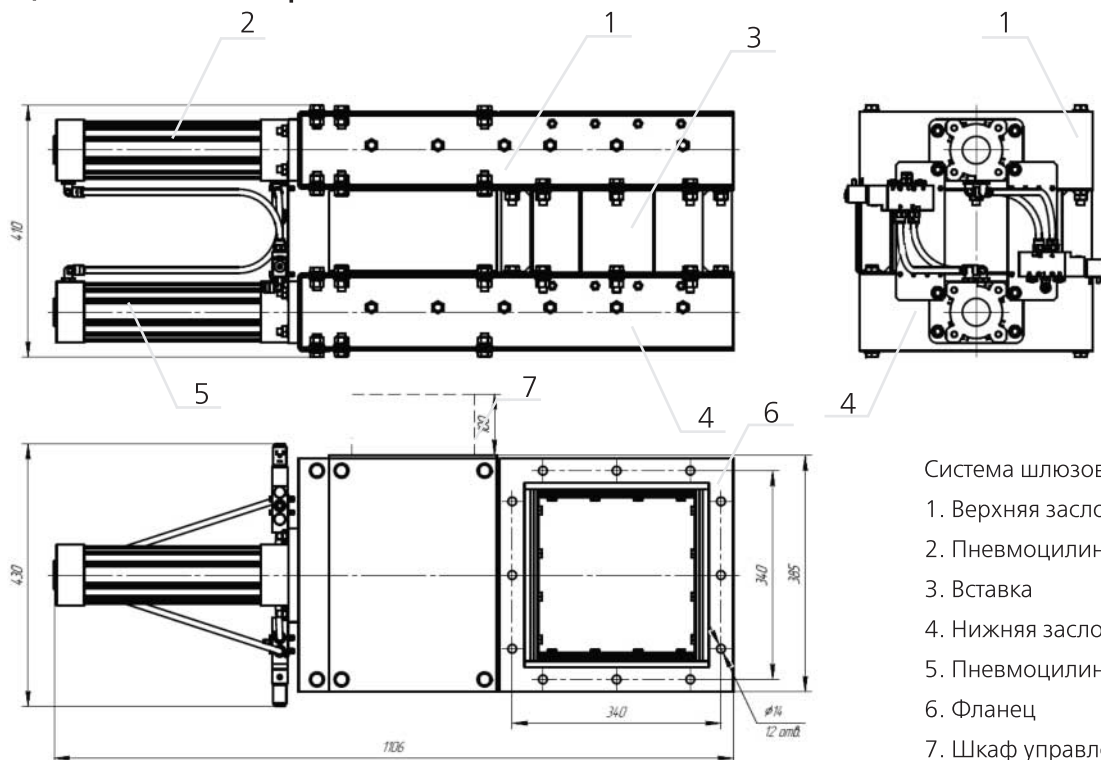

Система шлюзовой выгрузки состоит:

1. Верхняя заслонка
2. Пневмоцилиндр верхней заслонки
3. Вставка
4. Нижняя заслонка
5. Пневмоцилиндр нижней заслонки
6. Фланец
7. Шкаф управления

Принцип работы

1. При включении системы шлюзовой выгрузки нож верхней заслонки (поз. 1) при помощи пневмоцилиндра (поз. 2) перемещается по горизонтальной оси в крайнее противоположное состояние, открывая отверстие для выгрузки материала из бункера фильтра-сепаратора.
2. Нож задерживается в открытом состоянии на 2–3 секунды. За это время материал ссыпается во внутреннее пространство вставки (поз. 3) корпуса системы шлюзовой выгрузки.
3. Нож верхней заслонки (поз. 1) перемещается в исходное состояние, герметично закрывая выпускное отверстие бункера фильтра-сепаратора.
4. Нож нижней заслонки (поз. 4) при помощи пневмоцилиндра (поз. 5) перемещается по горизонтальной оси в противоположное крайнее состояние. Нож задерживается в данном положении на 2–3 секунды, открывая отверстие для выгрузки материала из корпуса системы шлюзовой выгрузки (поз. 3) в нижестоящую емкость.
5. После закрытия выпускного отверстия ножом нижней заслонки (поз. 4) цикл работы системы шлюзовой выгрузки повторяется сначала до выключения.

Емкость для сбора материала – бочка

Общий технический чертёж

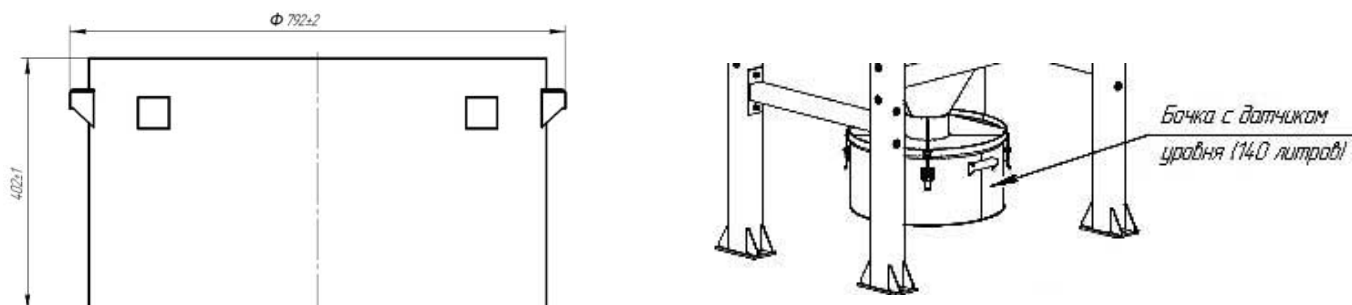

ВАКУУМНЫЕ ТРУБОПРОВОДЫ И ЭЛЕМЕНТЫ СИСТЕМЫ

Сеть вакуумных трубопроводов прокладывается по существующим конструкциям производственного помещения.

Быстроразъемная конструкция позволяет в короткое время демонтировать отдельные элементы для проведения работ.

В таблице представлены типовые диаметры труб и фасонных элементов, диаметры 57/64/89/219 – по запросу.

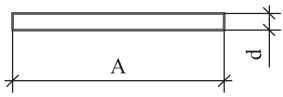
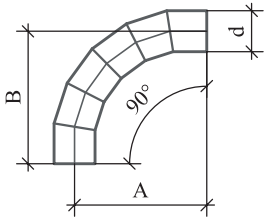
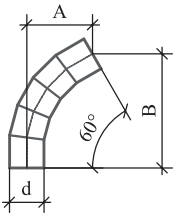
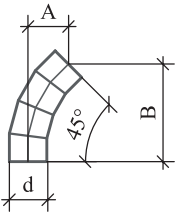
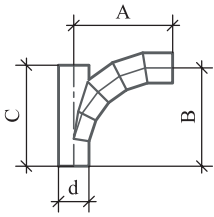
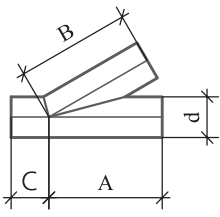
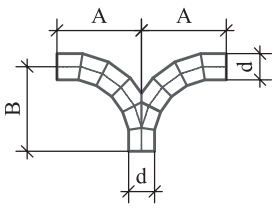
Наименование	Эскиз	Размеры, мм				Толщина стенки, мм	Вес, кг
		d	A	B	C		
Трубопровод		76	2800			1,5	7,7
		108	2800			7,7	21,8
		127	2800			4,0	34,0
		159	2800			5,0	53,2
Отвод О1 a = 90°		76	300	300		1,5	1,4
		108	390	390		3,0	5,0
		127	460	460		4,0	9,2
		159	550	550		5,0	17,1
Отвод О3 a = 60°		76	172	298		1,5	1,0
		108	217	376		3,0	3,6
		127	256	443		4,0	6,7
		159	301	521		5,0	12,3
Отвод О4 a = 45°		76	113	272		1,5	0,9
		108	139	335		3,0	3,0
		127	164	395		4,0	5,4
		159	190	459		5,0	9,9
Тройник Т1 a = 90°		76	300	300	360	1,5	2,3
		108	390	390	450	3,0	7,9
		127	460	460	550	4,0	15,5
		159	550	550	630	5,0	28,8
Тройник Т2 a = 30°		76	360	250	90	1,5	1,7
		108	450	315	110	3,0	5,5
		127	550	420	120	4,0	11,9
		159	630	455		5,0	20,9
Тройник Т3 γ = 90°		76	300	262		1,5	2,8
		108	390	336		3,0	10,5
		127	460	397		4,0	19,3
		159	550	471		5,0	36,5

Продувочный клапан

Принцип работы

Продувочный клапан служит для очистки вакуумного трубопровода от возможных остатков материала в системе. Устанавливается в самом удаленном конце ветви вакуумного трубопровода либо в ветвях системы, при ее высокой разветвленности.

Характеристики продувочного клапана

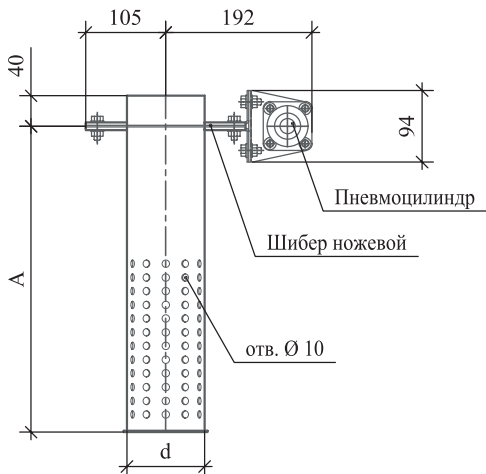

Размеры, мм		Вес, кг/м
d	A	
70	420	8
100	600	11

Хомут монтажный

Хомут монтажный используется для монтажа труб и фасонных элементов вакуумного трубопровода. Позволяет быстро монтировать и демонтировать элементы системы при необходимости.

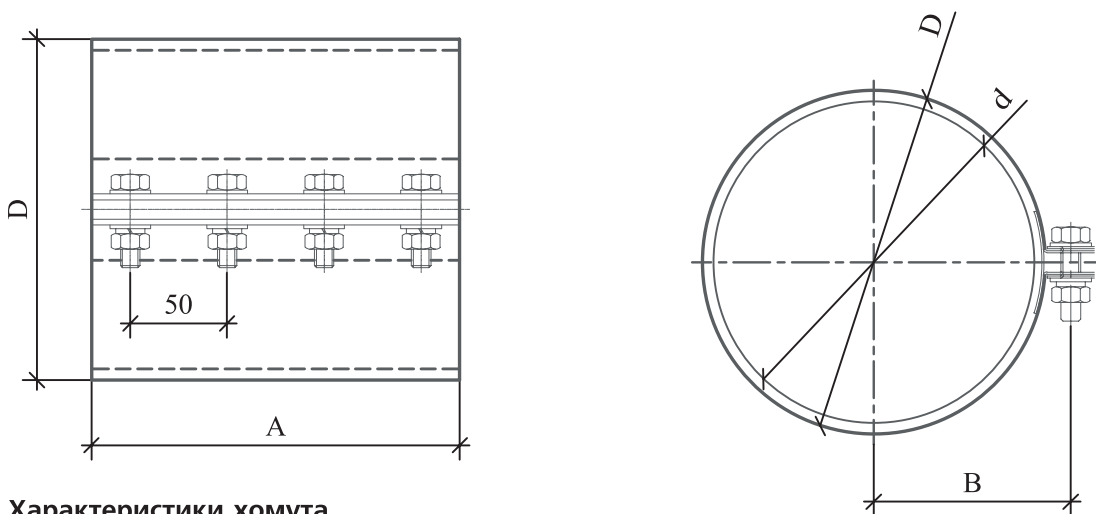

Характеристики хомута

Размеры, мм				Вес, кг/м
d	D	A	B	
50	60	70	45	0,4
70	80	100	55	0,5
100	110	140	68	0,75
159	176	190	101	1,4



БЫСТРОРАЗЪЕМНЫЕ СОЕДИНЕНИЯ И ШЛАНГИ

Пневморозетка

PERROT – это быстроразъемные соединения, которые используются для соединения между собой трубопроводов, рукавов и шлангов.

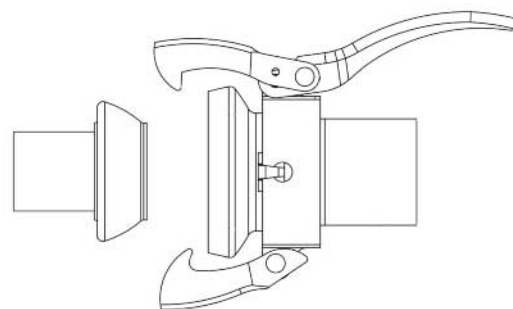

Шланги полиуретановые абразивостойкие RH-PUR EXF, RH-PUR EXH, RH-PUR EXH Plus



Характеристики шлангов

Наименование	Внутренний диаметр, мм	Избыточное давление, бар	Вакуум, мм вод. ст.	Радиус изгиба, мм	Наружный диаметр, мм	Вес, кг/м	Артикул	Стандартная длина, м
RH-PUR EXF	51	1,70	5200	57	57	0,63	88500	5/10/15/20
RH-PUR EXH		2,90	8000	90	61	0,85	88385	
RH-PUR EXF	70	1,12	3750	76	76	0,76	88587	5/10/15/20
RH-PUR EXH		2,25	6750	120	80	1,09	88389	
RH-PUR EXH	102	1,50	4500	250	112	1,70	88393	5/10/15
RH-PUR EXH Plus	102	2,10	8900	500	113	1,82	88235	5/10

Конструкция/материал

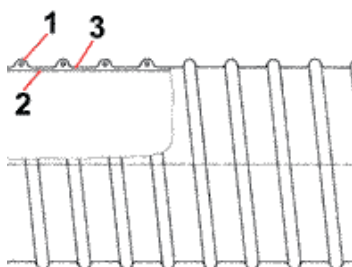

1. Армирующая спираль: омедненная пружинная сталь
2. Стенка шланга: 100%-й полиуретан
3. Толщина стенки между спиралями: в зависимости от диаметра

АКСЕССУАРЫ ДЛЯ УБОРКИ

Насадка щелевая для уборки больших количеств материала (аварийные просыпи, материал...)

Предназначена для уборки материала «из кучи».

Производится разных диаметров, для разной производительности от 50 мм до 125 мм.

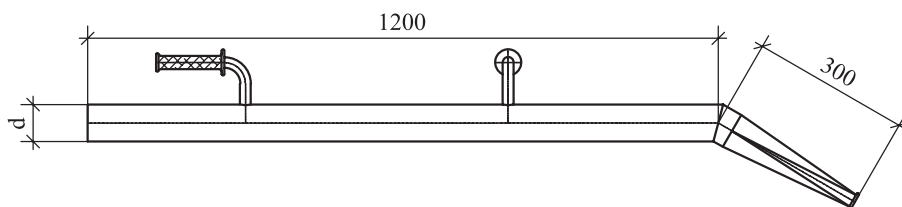

Насадка напольная для уборки тонких и толстых слоев пыли с пола и оборудования

Предназначена для уборки пыли с пола и оборудования.

Производится разных диаметров, для разной производительности от 32 мм до 85 мм.

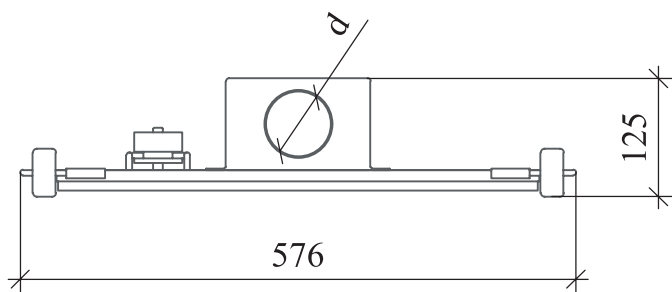

Держатель для напольной насадки

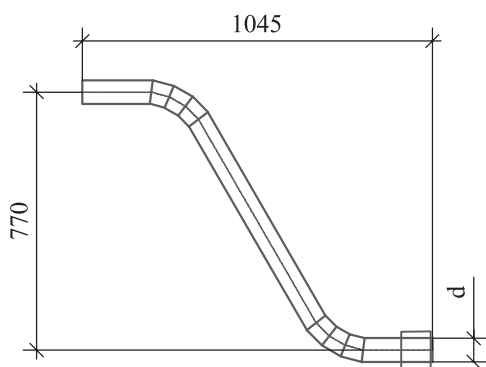

Насадка для очистки одежды и небольших поверхностей



Наименование	Диаметр d, мм	Материал
Насадка щелевая для уборки больших количеств материала	70	алюминий, оцинкованная сталь нержавеющая сталь
	100	алюминий, оцинкованная сталь нержавеющая сталь
Насадка напольная для уборки тонких и толстых слоев пыли с пола и оборудования	50	алюминий, оцинкованная сталь нержавеющая сталь
	70	алюминий, оцинкованная сталь нержавеющая сталь
Насадка для очистки одежды и небольших поверхностей	40	
	50	алюминий, оцинкованная сталь нержавеющая сталь
	70	алюминий, оцинкованная сталь нержавеющая сталь

ДОПОЛНИТЕЛЬНЫЕ ДАННЫЕ

Требования к сжатому воздуху

Рабочее давление сжатого воздуха для регенерации должно быть не менее 5 атм. (бар). Сжатый воздух для регенерации фильтров всего модельного ряда (кроме фильтров с механическим встряхиванием) делится на классы согласно таблице ниже (по возможности использования его для регенерации фильтров).

Класс	Способ подвода сжатого воздуха	
	Непосредственно к фильтру	Через влагомаслоотделитель
1	Идеально	Идеально
2	Оптимально	Оптимально
3	Можно	Оптимально
4	Нежелательно	Можно
5	Нельзя	Нежелательно
6	Нельзя	Нельзя

Деление сжатого воздуха на классы производится согласно стандарту DIN ISO 8573-1 по следующим критериям:

Класс	Содержание примесей				
	Механические примеси		Влага		Масло
	Размер частиц, мкм (макс)	Плотность, мг/м ³ (макс)	Точка росы, °C	Содержание влаги, мг/м ³	Остаточное содержание масла, мг/м ³
1	0,1	0,1	-70	3	0,01
2	1	1	-40	120	0,1
3	5	5	-20	880	1
4	15	8	3	6000	5
5	40	10	7	7800	
6			10	9400	

Влагомаслоотделитель

На фильтрах указанных серий применяется влагомаслоотделитель с присоединительным размером 1/2".

Окраска оборудования

Оборудование окрашивается в синий цвет (RAL 5012).

При необходимости штучного изготовления могут быть согласованы другие цвета.

Способы выгрузки пыли

Вакуумные установки комплектуются для выгрузки пыли бочками-контейнерами либо через разгрузочное устройство в мешок биг-бэг.

При необходимости вакуумные установки могут комплектоваться узлом выгрузки: система шлюзовой выгрузки.

УНИВЕРСАЛЬНЫЕ ПРОМЫШЛЕННЫЕ ПЫЛЕСОСЫ SIBILIA

Область применения



- Локальная уборка пыли, просыпи материала,
- Сбор материала до **100 кг/ч**,
- Цементная промышленность,
- Производство сухих строительных смесей и гипса,
- Metallургическая промышленность,
- металлообрабатывающие цеха,
- Хранилища сыпучих пищевых продуктов,
- Мукомольные заводы,
- Производство пищевых продуктов,
- Текстильная промышленность,
- Химическая промышленность,
- Производство формованного стекла.

DS.1505 | ПРОМЫШЛЕННЫЙ ПЫЛЕСОС

Подходит для сбора щепки, пыли и жидкостей.

- Тип насоса вихревой,
- Мощность 3 кВт, напряжение сети 380 В, IP55,
- Максимальное разрежение 26 кПа,
- Поток воздуха 300 м³/ч,
- Ду всасывающего патрубка 50 мм,
- Патронный предохранительный фильтр S = 1,5 м²,
- Карманный главный фильтр S = 1,45 м²,
- Емкость контейнера 55 л,
- Габариты: 765x745x1635 мм,
- Уровень шума 75 Дб,
- Вес 95 кг,
- Гарантия: 12 месяцев.

Дополнительные опции:



- Исполнение АTEX 
- Поплавковый датчик уровня жидкости
- Предохранительные картриджные фильтры HEPA 



DS.3000N/T | ПРОМЫШЛЕННЫЙ ПЫЛЕСОС

- Тип насоса вихревой,
- Мощность 4 кВт, напряжение сети 400 В, IP55,
- Максимальное разрежение 30 кПа,
- Поток воздуха 600 м³/ч,
- Ду всасывающего патрубка 70 мм,
- Карманный главный фильтр S = 1,8 м²,
- Предохранительный патронный фильтр S = 2,5 м²,
- Емкость контейнера 100 л,
- Вакуумметр,
- Габариты: 1200x820x1800 мм,
- Уровень шума 75 Дб,
- Вес 250 кг,
- Гарантия: 12 месяцев.

Дополнительные опции:

- Исполнение АTEX 
- Поплавковый датчик уровня жидкости
- Предохранительные картриджные фильтры HEPA 





DS.3002N/T

ПРОМЫШЛЕННЫЙ
ПЫЛЕСОС

- Тип насоса вихревой,
- Мощность 4 кВт, напряжение сети 400 В, IP55,
- Максимальное разрежение 50 кПа,
- Поток воздуха 300 м³/ч,
- Ду всасывающего патрубка 70 мм,
- Карманный главный фильтр S = 1,8 м²,
- Предохранительный патронный фильтр S = 2,5 м²,
- Объем бункера 100 л,
- Вакуумметр,
- Габариты: 1300x820x1725 мм (h),
- Уровень шума 75 Дб,
- Вес 200 кг,
- Гарантия: 12 месяцев.

Дополнительные опции:

- Исполнение АТЕХ 
- Поплавковый датчик уровня жидкости
- Предохранительные картриджные фильтры HEPA 





DS.5000N/T

ПРОМЫШЛЕННЫЙ
ПЫЛЕСОС

- Тип насоса вихревой,
- Мощность 7,5 кВт, напряжение сети 400 В, IP55,
- Максимальное разрежение 30 кПа,
- Поток воздуха 800 м³/ч,
- Ду всасывающего патрубка 70-100 мм,
- Карманный главный фильтр S = 1,8 м²,
- Предохранительный патронный фильтр S = 2,5 м²,
- Объем бункера 100 л,
- Габариты: 1200x820x1760 мм,
- Уровень шума 75 Дб,
- Вес 260 кг,
- Гарантия: 12 месяцев.

Дополнительные опции:

- Исполнение АТЕХ 
- Поплавковый датчик уровня жидкости
- Предохранительные картриджные фильтры HEPA 





DS.5002N/T

ПРОМЫШЛЕННЫЙ
ПЫЛЕСОС

- Тип насоса вихревой,
- Мощность 7,5 кВт, напряжение сети 400 В, IP55,
- Максимальное разрежение 50 кПа,
- Поток воздуха 400 м³/ч,
- Ду всасывающего патрубка 70-100 мм,
- Карманный главный фильтр S = 1,8 м²,
- Предохранительный патронный фильтр S = 2,5 м²,
- Объем бункера 100 л,
- Габариты: 1200x820x1760 мм,
- Уровень шума 75 Дб,
- Вес 260 кг,
- Гарантия: 12 месяцев.

Дополнительные опции:

- Исполнение АТЕХ 
- Поплавковый датчик уровня жидкости
- Предохранительные картриджные фильтры HEPA 





DS.8000/11 | ПРОМЫШЛЕННЫЙ ПЫЛЕСОС

Возможность использования в составе небольших стационарных систем.

Подходит для сбора щепки, пыли и жидкостей.

- Тип насоса вихревой,
- Мощность 11 кВт, напряжение сети 380 В, IP55,
- Максимальное разрежение 34 кПа,
- Поток воздуха 1000 м³/ч,
- Ду всасывающего патрубка 70–80–100 мм,
- Карманный главный фильтр S = 5,15 м²,
- Предохранительный патронный фильтр S = 1,74 м²,
- Объем бункера 130 л,
- Габариты: 900x1670x1800 мм (h),
- Уровень шума 75 Дб,
- Вес 400 кг,
- Гарантия: 12 месяцев.

Дополнительные опции:

- Исполнение АТЕХ ,
- Поплавковый датчик уровня жидкости,
- Предохранительные картриджные фильтры HEPA .





DS.8/15-T | ПРОМЫШЛЕННЫЙ ПЫЛЕСОС

Возможность использования в составе небольших стационарных систем.

Подходит для сбора щепки, пыли и жидкостей.

- Тип насоса – насос Рутса,
- Мощность 11 кВт, напряжение сети 380 В, IP55,
- Максимальное разрежение 45 кПа,
- Поток воздуха 900 м³/ч,
- Ду всасывающего патрубка 70–80–100 мм,
- Карманный главный фильтр S = 1,74 м²,
- Предохранительный патронный фильтр S = 5 м²,
- Объем бункера 160 л,
- Габариты: 1570x830x1850 мм (h),
- Уровень шума 75 Дб,
- Вес 570 кг,
- Гарантия: 12 месяцев.

Дополнительные опции:

- Исполнение АТЕХ ,
- Поплавковый датчик уровня жидкости,
- Предохранительные картриджные фильтры HEPA .



ПРОМЫШЛЕННЫЕ ПЫЛЕСОСЫ ДЛЯ СБОРА СОЖ И МАСЛА SIBILIA

Область применения

Линейка промышленных пылесосов серии AL создана для быстрого сбора жидких отходов (грязи, смеси СОЖ, металлической пыли и стружки, проливов жидкостей, в том числе вязких, а также шламов различного состава).

Внутри накопительного бункера имеется специальная корзина, позволяющая отделить жидкую фракцию от твердого осадка.

Дополнительная опция позволяет использовать пластинчатый насос для быстрой перекачки собранной жидкости.

AL.202 | ПРОМЫШЛЕННЫЙ ПЫЛЕСОС

- Тип насоса вихревой,
- Мощность 3 кВт, напряжение сети 380 В, IP55,
- Максимальное разрежение 30 кПа,
- Поток воздуха 300 м³/ч,
- Ду всасывающего патрубка 50 мм,
- Фильтр - корзина 2x2 мм,
- Объем бункера 180 л,
- Габариты: 1150x820x1100 мм,
- Уровень шума 75 Дб,
- Вес 140 кг,
- Гарантия: 12 месяцев.



AL.602 | ПРОМЫШЛЕННЫЙ ПЫЛЕСОС

- Тип насоса – насос Рутса,
- Мощность 11 кВт, напряжение сети 380 В, IP55,
- Максимальное разрежение 62 кПа,
- Поток воздуха 400 м³/ч,
- Ду всасывающего патрубка 50 мм,
- Фильтр - корзина 2x2 мм,
- Объем бункера 600 л,
- Габариты: 2050x970x1600 мм,
- Уровень шума 75 Дб,
- Вес 615 кг,
- Гарантия: 12 месяцев.



AL.1002 | ПРОМЫШЛЕННЫЙ ПЫЛЕСОС

- Тип насоса – насос Рутса,
- Мощность 11 кВт, напряжение сети 380 В, IP55,
- Максимальное разрежение 62 кПа,
- Поток воздуха 400 м³/ч,
- Ду всасывающего патрубка 50 мм,
- Фильтр - корзина 2x2 мм,
- Объем бункера 1000 л,
- Габариты: 2050x1100x1800 мм,
- Уровень шума 75 Дб,
- Вес 750 кг,
- Гарантия: 12 месяцев.



ВАКУУМНЫЕ УСТАНОВКИ ВЫСОКОЙ ПРОИЗВОДИТЕЛЬНОСТИ серия F SIBILIA

Область применения

- Уборка и транспортировка больших объемов материала до 5 т/ч,
- Цементная промышленность,
- Производство сухих строительных смесей и гипса,
- Metallurgical промышленность,
- Metalloobrabatывающие цеха,
- Хранилища сыпучих пищевых продуктов,
- Мукомольные заводы,
- Производство пищевых продуктов,
- Текстильная промышленность,
- Химическая промышленность,
- Производство формованного стекла.

F.100 | ПРОМЫШЛЕННЫЙ ПЫЛЕСОС

Возможность использования в составе систем средней протяженности с легкими материалами.

- Оснащен открыто-вихревым вакуумным насосом,
- Мощность 11 кВт, 15 кВт, 22 кВт напряжение сети 380 В, IP55,
- Максимальное разрежение 35 кПа, 40 кПа, 35 кПа,
- Поток воздуха 1100 м³/ч, 1300 м³/ч, 1920 м³/ч,
- Ду всасывающего патрубка 125 мм,
- Главный карманный фильтр из полиэстера S = 7,6 м²,
- Патронный предохранительный фильтр HEPA S = 9,6 м² (до 0,3 микрон), степень очистки 99,997%,
- Контейнер объемом 200 л,
- Счетчик моточасов, вакууметр,
- Габариты: 2000x950x1700 мм, 2260x1100x1960 мм,
- Уровень шума 80 Дб,
- Вес 535 кг, 560 кг, 680 кг,
- Гарантия: 12 месяцев.



Дополнительные опции:

- Исполнение ATEX 

F.100C | ПРОМЫШЛЕННЫЙ ПЫЛЕСОС

Возможность использования в составе систем средней протяженности с легкими материалами.

- Оснащен открыто-вихревым вакуумным насосом,
- Мощность 11 кВт, 15 кВт, 22 кВт напряжение сети 380 В, IP55,
- Максимальное разрежение 35 кПа, 40 кПа, 35 кПа,
- Поток воздуха 1100 м³/ч, 1300 м³/ч, 1920 м³/ч,
- Ду всасывающего патрубка 125 мм,
- Главный карманный фильтр из полиэстера S = 7,6 м²,
- Патронный предохранительный фильтр HEPA S = 9,6 м² (до 0,3 микрон), степень очистки 99,997%,
- Контейнер объемом 200 л,
- Счетчик моточасов, вакууметр,
- Габариты: 2000x950x1700 мм, 2260x1100x1960 мм,
- Уровень шума 80 Дб,
- Вес 535 кг, 560 кг, 680 кг,
- Гарантия: 12 месяцев.



Дополнительные опции:

- Исполнение ATEX 

F.100-TOP 11

ПРОМЫШЛЕННЫЙ
ПЫЛЕСОС

Возможность использования в составе систем средней протяженности с легкими материалами.

- Оснащен открыто-вихревым вакуумным насосом,
- Мощность 11 кВт, напряжение сети 380 В, IP55,
- Максимальное разрежение 35 кПа,
- Поток воздуха 1100 м³/ч,
- Ду всасывающего патрубка 125 мм,
- Главный карманный фильтр из полиэстера $S = 7,6 \text{ м}^2$,
- Патронный предохранительный фильтр HEPA $S = 9,6 \text{ м}^2$ (до 0,3 микрон), степень очистки 99,997%,
- Контейнер объемом 500 л, выгрузка Ду 250,
- Счетчик моточасов, вакуумметр,
- Габариты: 2150x1400x2820 мм,
- Опорная рама с регулировочными лапами,
- Уровень шума 80 Дб,
- Вес 650 кг,
- Гарантия: 12 месяцев.

Дополнительные опции:

- Исполнение ATEX 



F.100-TOP 15

ПРОМЫШЛЕННЫЙ
ПЫЛЕСОС

Возможность использования в составе систем средней протяженности с легкими материалами.

- Оснащен открыто-вихревым вакуумным насосом,
- Мощность 15 кВт, напряжение сети 380 В, IP55,
- Максимальное разрежение 40 кПа,
- Поток воздуха 1300 м³/ч,
- Ду всасывающего патрубка 125 мм,
- Главный карманный фильтр из полиэстера $S = 7,6 \text{ м}^2$,
- Патронный предохранительный фильтр HEPA $S = 9,6 \text{ м}^2$ (до 0,3 микрон), степень очистки 99,997%,
- Контейнер объемом 500 л, выгрузка Ду 250,
- Счетчик моточасов, вакуумметр,
- Габариты: 2150x1400x2820 мм,
- Опорная рама с регулировочными лапами,
- Уровень шума 80 Дб,
- Вес 660 кг,
- Гарантия: 12 месяцев.

Дополнительные опции:

- Исполнение ATEX 



F.100-TOP 22

ПРОМЫШЛЕННЫЙ
ПЫЛЕСОС

Возможность использования в составе систем средней протяженности с легкими материалами.

- Оснащен открыто-вихревым вакуумным насосом,
- Мощность 22 кВт, напряжение сети 380 В, IP55,
- Максимальное разрежение 35 кПа,
- Поток воздуха 1920 м³/ч,
- Ду всасывающего патрубка 125 мм,
- Главный карманный фильтр из полиэстера $S = 7,6 \text{ м}^2$,
- Патронный предохранительный фильтр HEPA $S = 9,6 \text{ м}^2$ (до 0,3 микрон), степень очистки 99,997%,
- Контейнер объемом 500 л, выгрузка Ду 250,
- Счетчик моточасов, вакуумметр,
- Габариты: 2390x1500x2820 мм,
- Опорная рама с регулировочными лапами,
- Уровень шума 80 Дб,
- Вес 690 кг,
- Гарантия: 12 месяцев.

Дополнительные опции:

- Исполнение ATEX 



ВАКУУМНЫЕ УСТАНОВКИ ВЫСОКОЙ ПРОИЗВОДИТЕЛЬНОСТИ серия S SIBILIA

Область применения

- Уборка и транспортировка больших объемов материала до **10 т/ч**,
- Цементная промышленность,
- Производство сухих строительных смесей и гипса,
- Metallургическая промышленность,
- Metalлообрабатывающие цеха,
- Хранилища сыпучих пищевых продуктов,
- Мукомольные заводы,
- Производство пищевых продуктов,
- Текстильная промышленность,
- Химическая промышленность,
- Производство формованного стекла.

Вакуумные установки высокой производительности серии S предназначены для работы в составе протяженных систем с тяжелыми материалами, совместно с пресепараторами серии SCH.2026, PR.1774, PR.2103.

Вакуумная установка серии S



Пресепаратор SCH.2026*



Пресепаратор PR.1774*



Пресепаратор PR.2103*

* Технические характеристики пресепараторов на стр. 37

S.5 | ПРОМЫШЛЕННЫЙ ПЫЛЕСОС

Возможность использования в составе протяженных систем с тяжелыми материалами.

- Оснащен ротационным насосом с автоматическим охлаждающим устройством,
- Мощность 15 кВт, напряжение сети 380 В, IP55,
- Максимальное разрежение 70 кПа,
- Поток воздуха 800 м³/ч,
- Ду всасывающего патрубка 70 мм,
- Главный карманный фильтр $S = 2,7 \text{ м}^2$,
- Предохранительный патронный фильтр $S = 1,74 \text{ м}^2$ (до 2 микрон),
- Объем бункера 160 л,
- Габариты: 2040x870x1500 мм,
- Уровень шума 75 Дб,
- Вес 800 кг,
- Гарантия: 12 месяцев.

Дополнительные опции:

- Исполнение АТЕХ 



S.8E | ПРОМЫШЛЕННЫЙ ПЫЛЕСОС

Возможность использования в составе протяженных систем с тяжелыми материалами.

- Оснащен ротационным насосом с автоматическим охлаждающим устройством,
- Мощность 22 кВт, напряжение сети 380В, IP55,
- Максимальное разрежение 70 кПа,
- Поток воздуха 1300 м³/ч,
- Ду всасывающего патрубка 80–100 мм,
- Главный карманный фильтр $S = 12 \text{ м}^2$, автоматическое встряхивание,
- Предохранительный патронный фильтр $S = 1,8 \text{ м}^2$ (до 2 микрон),
- Объем бункера 150 л,
- Счетчик моточасов,
- Вакууметр,
- Предохранительный клапан максимального вакуума,
- Габариты: 1650x1050x1840 мм,
- Уровень шума 75 Дб,
- Вес 1120 кг,
- Гарантия: 12 месяцев.

Дополнительные опции:

- Исполнение АТЕХ 



S.10E/S.10D

ПРОМЫШЛЕННЫЙ
ПЫЛЕСОС

Возможность использования в составе протяженных систем с тяжелыми материалами.

- Оснащен ротационным насосом с автоматическим охлаждающим устройством,
- Мощность 37 кВт (S.10E), 55,4 кВт (S.10D), напряжение сети 380В, IP55,
- Максимальное разрежение 80 кПа,
- Поток воздуха 2000 м³/ч,
- Ду всасывающего патрубка 80/100 мм,
- Главный карманный фильтр S = 16 м², автоматическое встряхивание,
- Предохранительный патронный фильтр S = 9,5 м² (до 2 микрон),
- Объем бункера 120 л,
- Счетчик моточасов,
- Вакууметр,
- Предохранительный клапан максимального вакуума,
- Габариты: 2600x1350x2100 мм. (S.10E),
- Габариты: 2540x1550x2200 мм. (S.10D),
- Уровень шума 75 Дб,
- Вес 2100 кг (S.10E), 2200 кг (S.10D),
- Гарантия: 12 месяцев.



Е – электро / D – дизель

Дополнительные опции:

- Исполнение ATEX 

S.20E/S.20D

ПРОМЫШЛЕННЫЙ
ПЫЛЕСОС

Возможность использования в составе протяженных систем с тяжелыми материалами.

- Оснащен ротационным насосом с автоматическим охлаждающим устройством,
- Мощность 55 кВт (S.20E), 97 кВт (S.20D), напряжение сети 400 В, IP55,
- Максимальное разрежение 70 кПа,
- Поток воздуха 3200 м³/ч,
- Ду всасывающего патрубка 100–120 мм,
- Главный карманный фильтр из полиэстера S = 26 м²,
- Патронный предохранительный фильтр S = 13 м² (до 2 микрон),
- Пылесборная камера объемом 400 л,
- Счетчик моточасов, вакууметр,
- Предохранительный клапан максимального вакуума,
- Глушитель,
- Габариты: 2510x1500x2260 мм (S.20E),
- Габариты: 2540x1750x2260 мм (S.20D),
- Уровень шума 75 Дб,
- Вес 2550 кг (S.20E), 2950 кг (S.20D),
- Для S.20D: дизельный двигатель с турбонаддувом, шесть цилиндров,
- Бак для газойля на 120 л,
- Уровень машинного масла, уровень газойля,
- Ключ-стартер. Кнопка акселератора и минимального хода двигателя. Глушитель с внешним выхлопом.
- Гарантия: 12 месяцев.



Е – электро / D – дизель

Дополнительные опции:

- Исполнение ATEX 

ПРЕСЕПАРАТОРЫ ДЛЯ СБОРА МАТЕРИАЛА SIBILIA

PR.1774

ХОППЕР – ПРЕСЕПАРАТОР
С ДОННОЙ ВЫГРУЗКОЙ

0,6 / 1 / 1,2 / 1,5 / 2 м³

ОСНАЩЕН:

- Циклон для сепарации материала с патричным и матричным сферическим соединением для шлангов Ду 80–100,
- Датчик уровня,
- Разгрузочный фланец Ду 250 мм,
- Подъемные крючки для крана,
- Опорные лапы.

ОПОРНАЯ РАМА – дополнительная опция

ФИКСИРОВАННАЯ ОПОРНАЯ РАМА ХОППЕРА СОСТОИТ ИЗ:

- Стальная окрашенная рама,
- Пазы для вилочного погрузчика,
- Габариты: 1450x1450x2400 (в),
- Вес = 230 кг,
- Высота разгрузки будет на уровне 1500 мм.



PR.2103

ПРЕСЕПАРАТОР
С ДОННОЙ ВЫГРУЗКОЙ

1 / 1,5 / 2 м³

ОСНАЩЕН:

- Циклон с патричным и матричным сферическим соединением для шлангов Ду 80–100–120,
- Нижний шибер для выгрузки с углом открывания 45°, активируется оператором,
- Шибер закрывается при установке пресепаратора на поверхность,
- Пазы для вилочного погрузчика,
- Подъемные крючки для крана,
- Предустановка для датчика уровня,
- Инспекционная дверца.



SCH.2026

ПРЕСЕПАРАТОР С БОКОВОЙ
ВЫГРУЗКОЙ (ОТКИДНАЯ ДВЕРЬ)

1 / 1,5 / 2 м³

ОСНАЩЕН:

- Циклоном с патрубками Ду 70/80/100/120,
- Откидная дверь с рычагом открывания,
- Пазы для вилочного погрузчика,
- Подъемные крючки для крана,
- Хранилище аксессуаров и ЗИП снизу,
- Лопастной датчик уровня,
- Инспекционная дверца,

МОЖЕТ ОТКРЫВАТЬСЯ НА ЛЮБОЙ ВЫСОТЕ

- Объем V = 1 – 1,5 – 2 м³,
- Вес = 1200 кг,
- Устойчив к высокому вакууму.



ВАКУУМНЫЕ АВТОПОГРУЗЧИКИ SIBILLA

Область применения

Мощные и универсальные вакуумные автопогрузчики могут всасывать все типы материалов: гравий и булыжники диаметром до 60 мм, либо пыль, грязь или жидкость.

Все версии с дизельными приводом (D) имеют независимые двигатели, позволяющие существенно сократить потребление топлива при своей работе и использовать шасси клиента для установки на него оборудования.

Возможно исполнение с электродвигателем (E). Уборка и транспортировка больших объемов материала до 40 т/ч.

График производительности установок по моделям
(со шлангом длиной 15м)

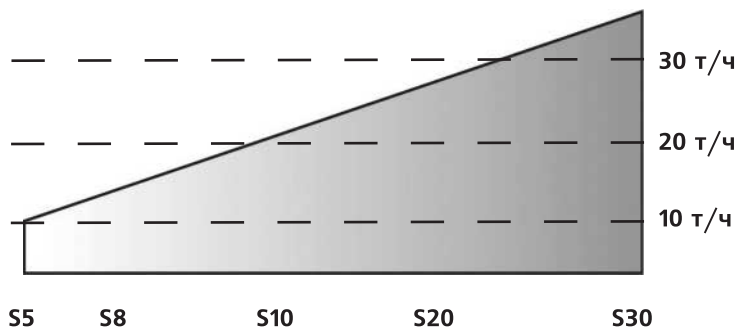

Накопители

Мы предлагаем накопители различного типа, емкостью от 3 до 12 м³, оснащенные высокоэффективным циклоном или встроенным фильтром: в особых случаях оба решения могут быть выполнены на одном накопителе.



Платформы

Установка платформы может быть осуществлена на грузовик или трейлер, либо на грузовик с гидравлическим захватом. В этом случае один и тот же автомобиль может быть использован для различных целей.

Вакуумные погрузчики Sibilia

Модель платформы	S10	S20	S24	S30	S40	S50
Мощность установки, кВт	66	97	100	127	152	261
Максимальный вакуум, мБар	700	700	850	800	900	940
Максимальный поток воздуха, м³/ч	2000	3200	3400	4000	6000	10 400
Доступное шасси	Информация предоставляется по запросу					
Производительность на удалении 15 м, т/ч	10	15	16	25	35	40
Возможность установки манипулятора	нет	нет	да	да	да	да
Дорожная подметальная оснастка	нет	нет	нет	нет	да	да
Размер частиц, мм	0,5–60	0,5–80	0,5–70	0,5–90	0,5–100	0,5–100
Диаметр шланга, мм	70–100	100–120	100–120	120–150	150–200	200–250



S10



S20



S24



S30



S40

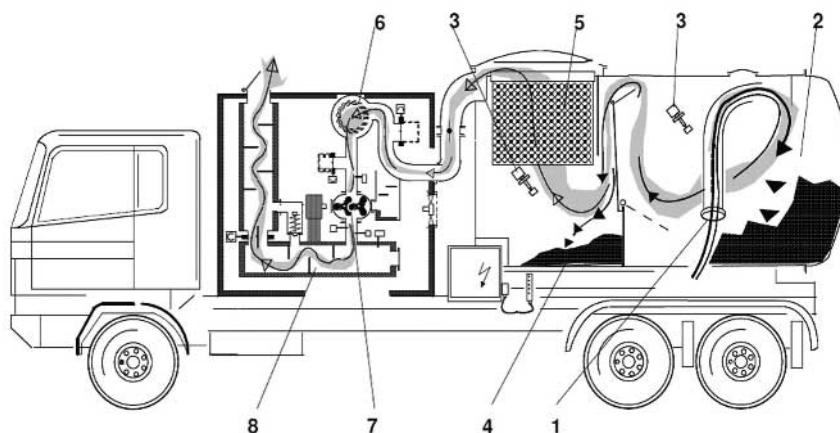

Принцип работы вакуумного автопогрузчика

- | | | |
|----------------------------------|----------------------------------|----------------------|
| 1. Входной патрубок | 2. Емкость для мусора - 1 контур | 3. Датчик уровня |
| 4. Емкость для мусора - 2 контур | 5. Фильтр – основной | 6. Фильтр – защитный |
| 7. Насос "Рутс" | 8. Шумоглушитель | |

ОПРОСНЫЙ ЛИСТ

1. Контактные данные

Название компании:	Телефон:
Контактное лицо:	E-mail:
Фактический адрес:	
Наименование или номер участка производства:	

2. Выбор общего описания задачи

1. Пыль, осевшая из воздуха, лежит тонким слоем на полу, строительных конструкциях.

Аксессуар – щетка с колесными опорами.

	Толщина слоя, образующегося между уборками, мм:	<input type="checkbox"/> до 0,25	<input type="checkbox"/> до 0,5	<input type="checkbox"/> до 1,0
		<input type="checkbox"/> до 2,0	<input type="checkbox"/> до 4,0	<input type="checkbox"/> до 8,0
	Общая площадь, подлежащая уборке, м ² :			
	Количество операторов, одновременно занятых на уборке помещения, чел.:			
	Требуемая продолжительность уборки, ч.:			

2. Пыль или просыпь кускового материала и лежит в кучах у источника выделения.

Аксессуар – щелевая насадка.

	Требуемая производительность по материалу каждого оператора, м ³ /ч:	<input type="checkbox"/> до 0,1	<input type="checkbox"/> до 0,2	<input type="checkbox"/> до 0,4
		<input type="checkbox"/> до 0,8	<input type="checkbox"/> до 1,6	<input type="checkbox"/> до 3,2
	Общая площадь, подлежащая уборке, м ² :			
	Количество операторов, одновременно занятых на уборке помещения, чел.:			
	Требуемая продолжительность уборки, ч.:			

3. Собираемый материал забирается из-под кожуха источника выделения (сварочная горелка с отсосом / пост абразивной зачистки).

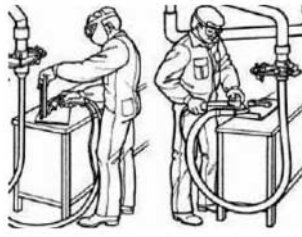
	Расход воздуха, определенный производителем местного отсоса (присоединительный диаметр), м ³ /ч:	<input type="checkbox"/> 100–150 (Ø 32 мм)	<input type="checkbox"/> 200–250 (Ø 38 мм)
		<input type="checkbox"/> 300–350 (Ø 50 мм)	<input type="checkbox"/> 500–600 (Ø 70 мм)
	Количество одновременно подключаемых к системе точек отбора / операторов, чел.:		

3. Описание окружающей среды

Температура и влажность воздуха окружающей среды в местах уборки, °С, %. Категория помещения по взрывопожарной опасности.		
Окружающий воздух:	<input type="checkbox"/> Сухой	<input type="checkbox"/> Влажный
	<input type="checkbox"/> Маслянистый	<input type="checkbox"/> Пыльный
Температура и влажность воздуха в месте размещения оборудования, °С, %. Категория помещения по взрывопожарной опасности.		
Требуемая степень защиты электрооборудования	IP _____ / Ex _____	

4. Описания и свойства собираемого материала

Наименование материала:			
Насыпная плотность:	<input type="checkbox"/> Легкий $\rho < 1.0 \text{ т/м}^3$	<input type="checkbox"/> Средний $1.0 < \rho < 2.0 \text{ т/м}^3$	
	<input type="checkbox"/> Тяжелый $2.0 < \rho < 5.0 \text{ т/м}^3$	<input type="checkbox"/> Очень тяжелый $\rho > 5.0 \text{ т/м}^3$	
Характеристика собираемого материала:	<input type="checkbox"/> Сухой	<input type="checkbox"/> Влажный	<input type="checkbox"/> Абразивный
	<input type="checkbox"/> Маслянистый	<input type="checkbox"/> Жидкий	<input type="checkbox"/> Кислотный
	<input type="checkbox"/> Токсичный	<input type="checkbox"/> Жирный	<input type="checkbox"/> Липкий
	<input type="checkbox"/> Электропроводный	<input type="checkbox"/> Диэлектрик	
Текучесть материала:	<input type="checkbox"/> Хорошая	<input type="checkbox"/> Плохая	<input type="checkbox"/> _____ угол текучести
Температура материала:	<input type="checkbox"/> Холодный $< 0^\circ\text{C}$		<input type="checkbox"/> Горячий $50-100^\circ\text{C}$
	<input type="checkbox"/> Обычный $0-50^\circ\text{C}$		<input type="checkbox"/> Очень горячий $> 100^\circ\text{C}$
Взрывоопасность:	<input type="checkbox"/> Взрывоопасный	<input type="checkbox"/> Невзрывоопасный	<input type="checkbox"/> Kst max = _____
Требуемое исполнение оборудования:	<input type="checkbox"/> Кислотостойкое		<input type="checkbox"/> Общепромышленное
	<input type="checkbox"/> Антистатическое		<input type="checkbox"/> Взрывозащищенное

5. Утилизация собранной пыли и отработавшего воздуха

Способ накопления собранного материала для утилизации:	<input type="checkbox"/> BigBag	<input type="checkbox"/> Контейнер
	<input type="checkbox"/> Бочка 200 л	<input type="checkbox"/> Бункер-накопитель, для выгрузки в авто / жд транспорт
Возврат в технологический процесс:	<input type="checkbox"/> Непрерывно, в существующий бункер / силос	
	<input type="checkbox"/> Через бункер-накопитель на конвейерную ленту	
	<input type="checkbox"/> Пневмотранспортом в отдельно стоящий силос	
Выброс очищенного воздуха:	<input type="checkbox"/> В помещение цеха	<input type="checkbox"/> В атмосферу
Требуемая остаточная концентрация, мг/м^3		

6. Разграничение поставки

Энергоносители, предоставляемые Заказчиком:	<input type="checkbox"/> Осушенный сжатый воздух, точка росы не выше -20°C		
	<input type="checkbox"/> Электросеть 380В. Ограничение по мощности _____ кВт		
	<input type="checkbox"/> Компрессорное оборудование включить в объем поставки		
В объем поставки должны быть включены:	<input type="checkbox"/> Вакуумный насос, фильтр-сепаратор		
	<input type="checkbox"/> Шкаф управления системой		
	<input type="checkbox"/> Сеть трубопроводов, включая фасонные элементы и соединительные хомуты		
	<input type="checkbox"/> Уборочные аксессуары и шланги		
	<input type="checkbox"/> Комплект документации (паспорта, инструкции по монтажу и эксплуатации)		
	<input type="checkbox"/> Рабочая документация на систему в разделах ТХ, КМ, ЭМ		
	<input type="checkbox"/> Шефмонтаж системы	<input type="checkbox"/> Наладочные работы	<input type="checkbox"/> Обучение персонала

7. Дополнительные параметры

Пожалуйста, приложите к опросному листу строительные планы и разрезы помещения, подлежащего уборке, с нанесением контуров убираемой площадки, мест образования просыпи или рабочих постов, оборудуемых местным отсосом. Укажите на чертежах предполагаемое место размещения вакуумного оборудования и точки возврата собранной пыли в технологический процесс.

Заполненные опросные листы отсканируйте и отправьте по адресу info@sovplym.spb.ru.

Также Вы можете самостоятельно заполнить опросный лист «онлайн», перейдя в электронную версию опросного листа по QR-коду, расположенному справа.

Техническая консультация специалиста: 8 (800) 555-83-03



Внедрение вакуумных технологий очистки производства, кроме экономических и качественных показателей, способствует улучшению культуры и безопасности производства.

Вакуумные системы пылеуборки помогают оперативно и без пыления возвращать в производство технологическое сырье, собирать и локализовывать пыль, которая образуется в виде просыпей, отложений в процессе перегрузки, транспортировки, фасовки и других технологических операций.

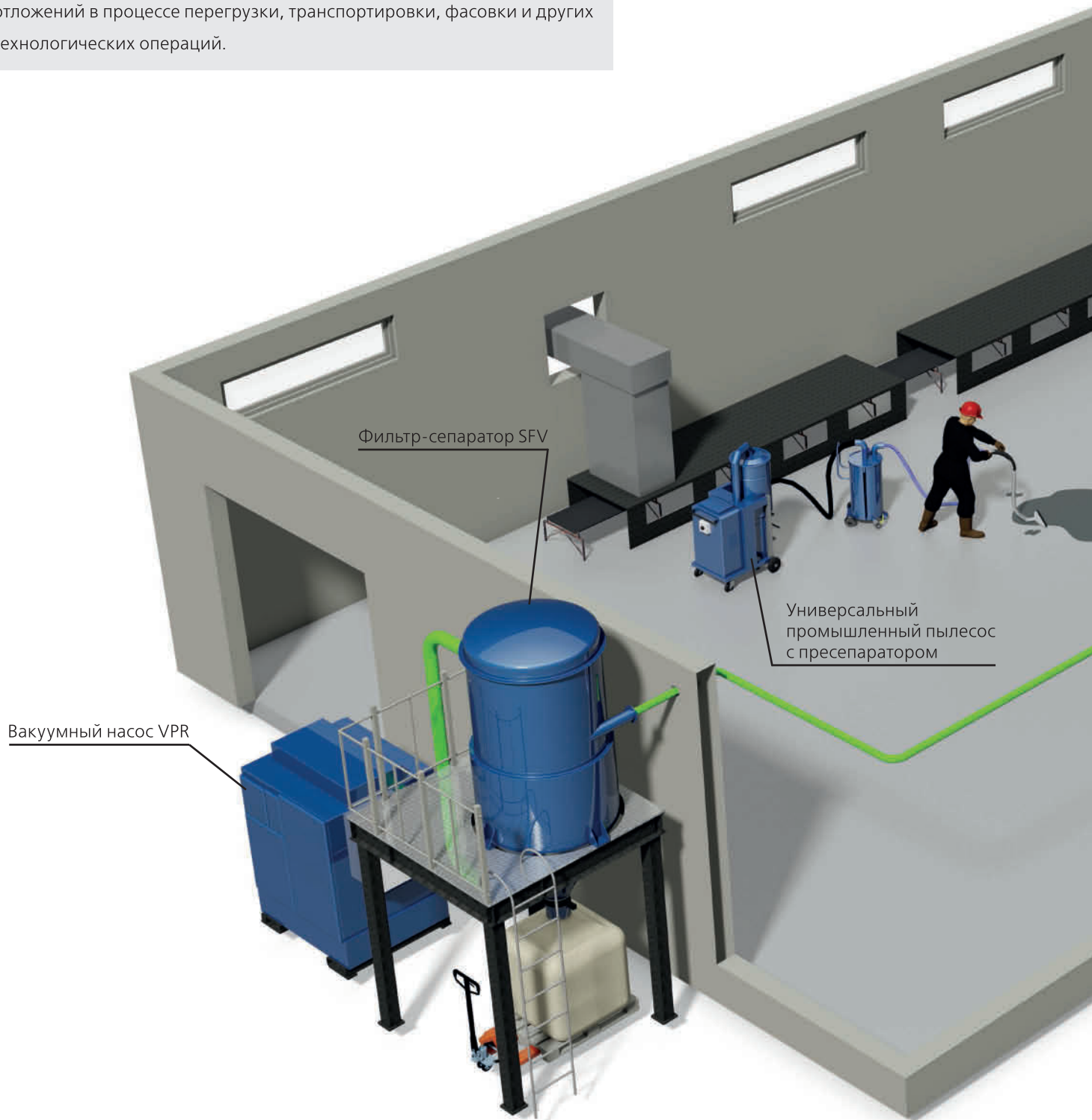

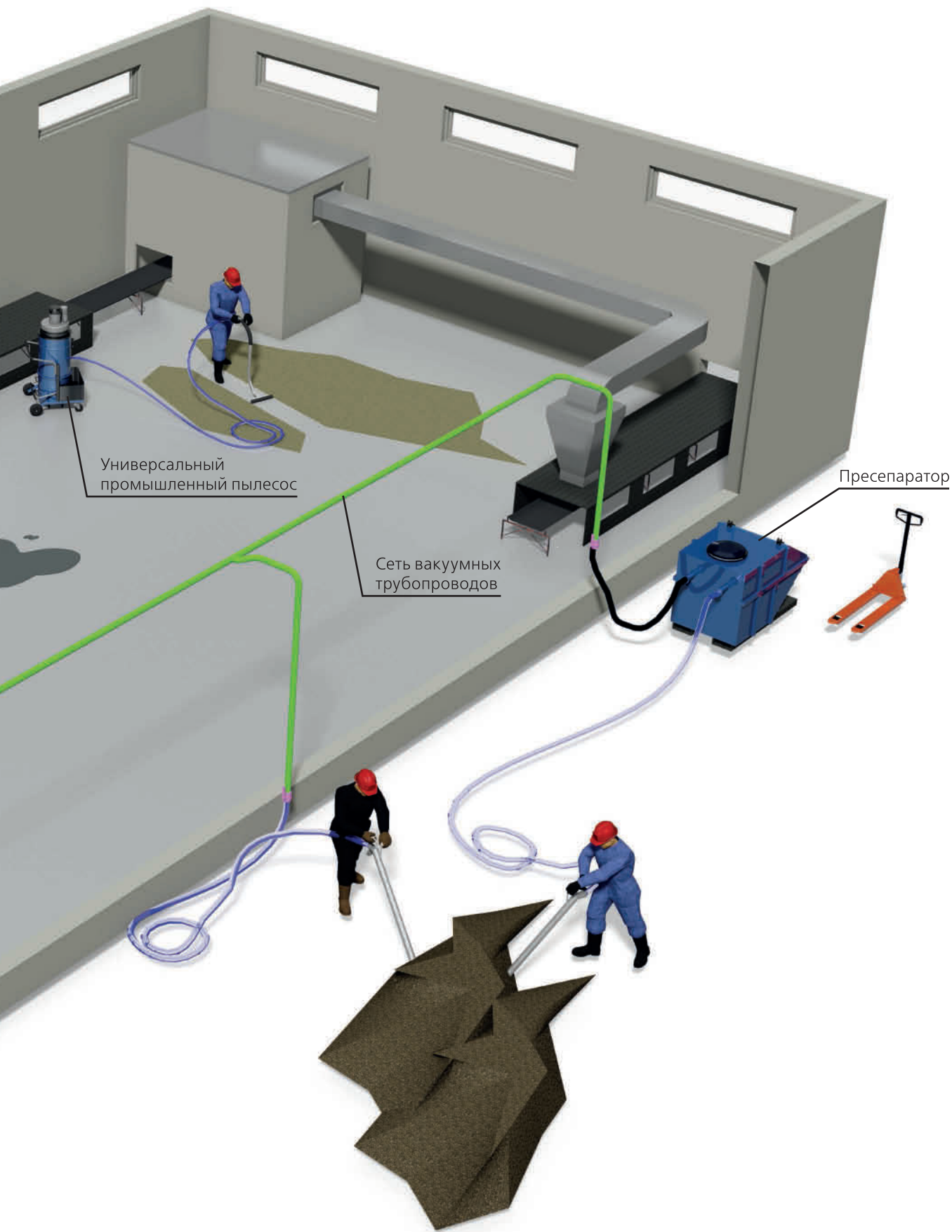

Универсальный
промышленный пылесос

Сеть вакуумных
трубопроводов

Пресепаратор

www.sovplym.ru



АО «СовПлим»

195279, г. Санкт-Петербург,
шоссе Революции, д. 102, корп. 2
тел./факс: : +7 (812) 33-500-33
e-mail: info@sovplym.spb.ru
www.sovplym.ru

Московский филиал

111020, г. Москва
ул. Крюковская, д. 23
тел./факс: +7 (495) 121-06-56
e-mail: msk@sovplym.com

Екатеринбургский филиал

620078, г. Екатеринбург
ул. Коминтерна, д.16, оф. 311
тел./факс: +7 (343) 356-52-33
e-mail: ekb@sovplym.com

Сургутский филиал

628400, Тюменская обл., г. Сургут
ул. 50 лет ВЛКСМ, д. 4/2
тел./факс: +7 (3462) 55-58-35
e-mail: sgt@sovplym.com

Нижегородский филиал

603034, г. Н. Новгород
ул. Шлиссельбургская,
д. 23 «В», офис 41
тел./факс: +7 (831) 216-44-40
e-mail: nnv@sovplym.com

Самарский филиал

443125, г. Самара
ул. Губанова, д. 3, оф. 502
тел./факс: +7 (846) 205-99-63
e-mail: sam@sovplym.com

Казанский филиал

421001, Россия, Казань,
ул. Сибгата Хакима, д. 31, а/я 113
тел.: +7 (843) 520-70-70, 202-07-30
kazan@sovplym.spb.ru

Ростовский филиал

344064, г. Ростов-на-Дону
ул. Вавилова, д. 62-В, оф. 315
тел./факс: +7 (863) 282-92-92
e-mail: rnd@sovplym.com

ООО «СовПлим-Сибирь»

630009, г. Новосибирск
ул. Никитина, д. 20
тел./факс: +7 (383) 335-85-86
e-mail: sovplym@sovplym.ru

ТОО «СовПлим-Казахстан»

100009, г. Караганда
пр. Н. Абдирова, д. 3, оф. 701
тел./факс: +7 (7212) 42-57-74
e-mail: kz@sovplym.ru

СП ООО «СовПлим»

100047, Ташкент,
Мирзо-Улугбекский район,
O'ZBEKISTON OVOZI KO'CHASI, 2-UY
тел./факс: +998 -78-113-00-11
e-mail: info.uzb@sovplym.com

8 (800) 555-83-03

(бесплатно по России)