



... знаем о вентиляции всё  
и даже больше

## СИСТЕМЫ ПРОМЫШЛЕННОЙ ВЕНТИЛЯЦИИ





## О КОМПАНИИ

### Спектр направлений деятельности

Компания АО «СовПлим» — признанный лидер в области производства и поставки промышленной вентиляции, аспирационного оборудования, систем вакуумной пылеуборки и удаления выхлопных газов. Также мы последовательно внедряем современные методы борьбы с опасным воздействием на человека производственного шума и сварочного излучения. В качестве отдельных направлений «СовПлим» осуществляет подбор, поставку и обслуживание импортных машин газо-плазменной и лазерной резки металла, оборудования для лазерной очистки, систем очистки воздуха от газов.

### Создание безопасных условий для труда и экологии

Вся деятельность компании направлена на создание здоровых и безопасных условий труда, обеспечение норм ПДК в рабочей зоне и сокращение выбросов вредных веществ в атмосферу.

### Инжиниринг

Спектр предоставляемых услуг включает разработку и проектирование систем аспирации и местной вытяжной вентиляции, производство, монтаж, пусконаладку, гарантийное и регулярное сервисное и постгарантийное обслуживание.

### Что делает нас лидерами

«СовПлим» — это надежное и качественное и современное оборудование, квалифицированный подбор и проектирование, быстрая обратная связь, своевременная поставка и сервис. Мы всегда глубоко погружаемся в задачи клиентов и находим наиболее эффективные и подходящие решения.

**1989**

год основания  
компании

**11**

продуктовых  
направлений

**300**

наименований  
продукции

**15** дней

минимальные на рынке  
сроки изготовления  
продукции

**20 000** м<sup>2</sup>

площадь производственных  
и складских помещений

**2**

производственные площадки  
в Санкт-Петербурге  
и Екатеринбурге

**> 30 000**

клиентов в России  
и за рубежом

**14**

филиалов в России  
и за рубежом

**600**

общая численность  
сотрудников офиса  
и производства



# ПРОИЗВОДСТВЕННЫЕ РЕСУРСЫ И ВОЗМОЖНОСТИ

## Современный цех и парк станков

В 2019 году завод «СовПлим» переехал в новый современный цех, расширив общую площадь производственных и складских помещений до 20 000 м<sup>2</sup>. Технологический парк оснащен высококачественным оборудованием производителей с мировыми именами, таких как AMADA, FINN-POWER, Hakka.

## Менеджмент качества

На предприятии действует интегрированная система менеджмента качества, соответствующая требованиям стандарта ISO 9001-2015. Помимо контроля продукции на выходе, осуществляется строгий входной контроль всех закупаемых материалов, деталей и применяемых в производстве расходных материалов. На производстве внедрена и успешно работает система бережливого производства, в том числе система организации и рационализации рабочего места — «5С».

## Ассортимент и совершенствование номенклатуры

Предприятие регулярно расширяет номенклатуру за счет новых разработок, проводит конструктивную и технологическую модернизацию выпускаемых изделий. Все выпускаемое оборудование производится только из высококачественных комплектующих и проходит 100% контроль в ОТК.

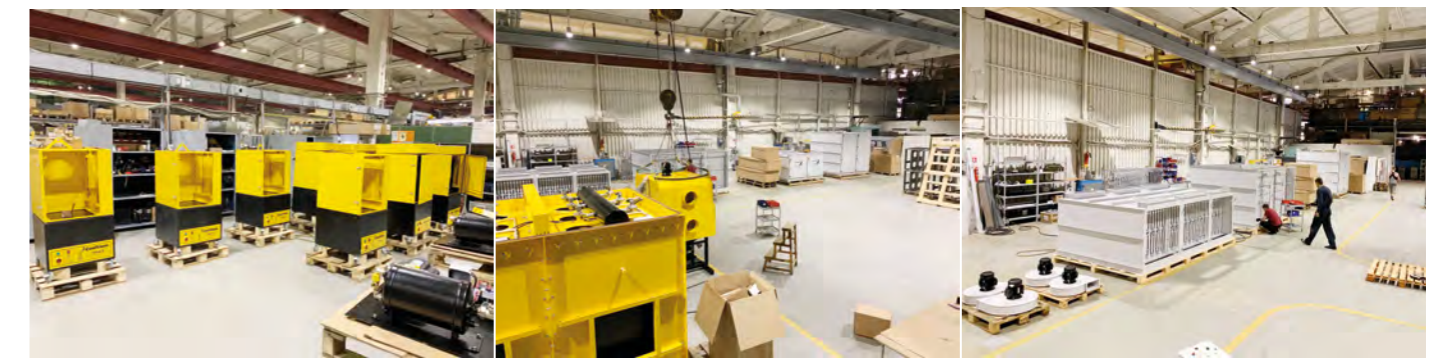

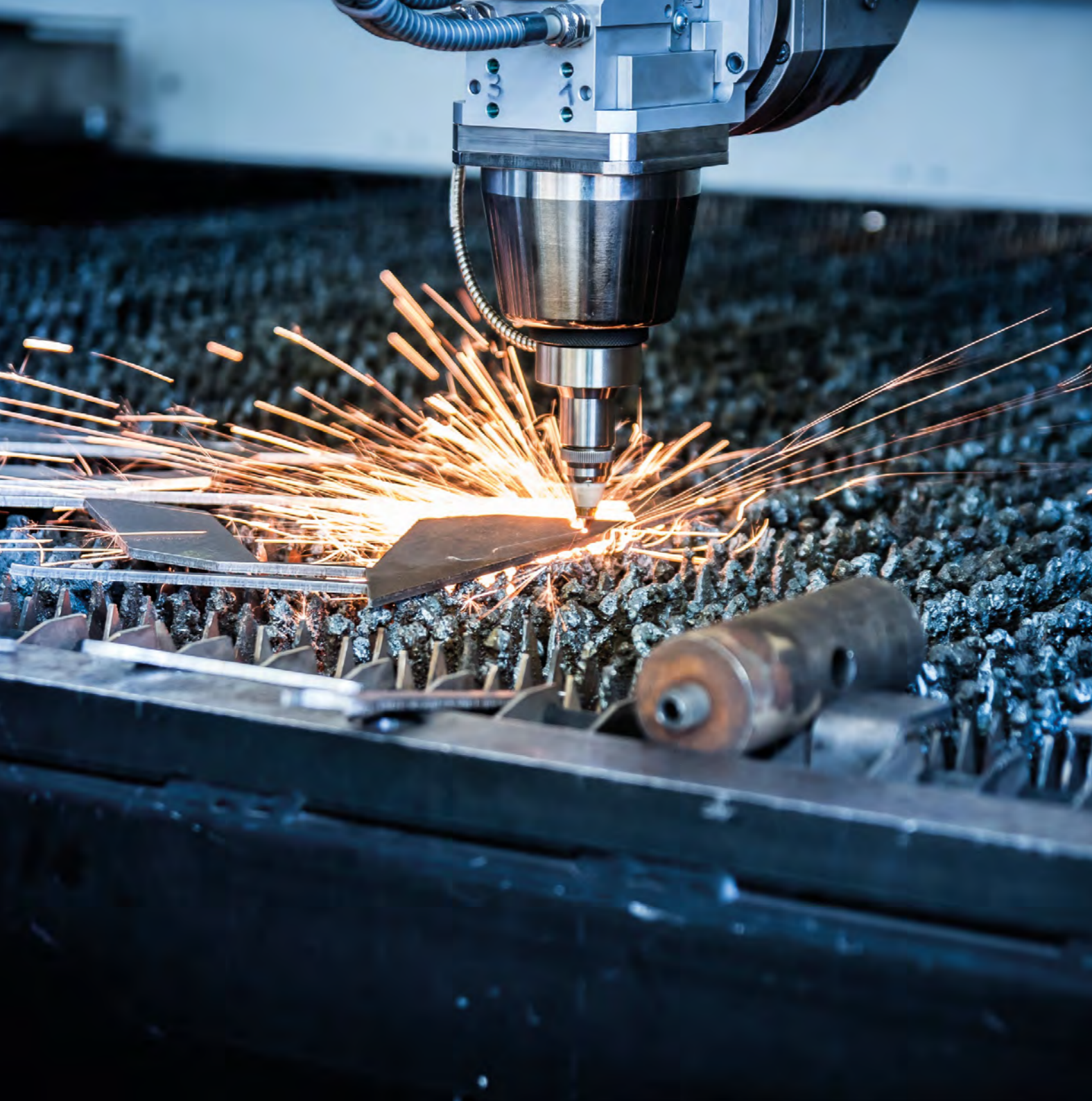

# СОДЕРЖАНИЕ

<b>Системы Push-Pull</b> .....	<b>9</b>	<b>Защитные ограждения рабочих мест</b> .....	<b>23</b>
Решения для сварки длинномерных и крупногабаритных деталей (стационарная система)		Минимизация воздействия сварочного излучения и шума на человека, а также защита от искр и локализация пыли и дыма	
<b>Системы Diluter</b> .....	<b>11</b>	<b>Промышленные фильтры</b> .....	<b>25</b>
Решения для сварки длинномерных и крупногабаритных деталей (мобильная система)		Решение проблем пыления на предприятиях и снижение концентрации пылевой составляющей в воздухе до безопасного уровня	
<b>Комплексы термической резки металла</b> .....	<b>13</b>	<b>Вакуумные системы промышленной пылеуборки</b> .....	<b>27</b>
Наиболее полные и эффективные решения для заготовительного производства при подборе машин газо-плазменной и лазерной резки металла		Решения для локальной и централизованной уборки производственных помещений	
<b>Модульные вытяжные щелевые зонты</b> .....	<b>15</b>	<b>Системы лазерной очистки</b> .....	<b>29</b>
Решения для роботизированной сварки		Решения для безопасной и эффективной очистки поверхностей	
<b>Фильтры масляного тумана</b> .....	<b>17</b>	<b>Демонстрация работы оборудования на производстве</b> .....	<b>31</b>
Решения для любых процессов металлообработки с использованием СОЖ		<b>Сервисное обслуживание</b> .....	<b>33</b>
<b>Оснащение индивидуальных рабочих мест</b> .....	<b>19</b>		
Решения для 1–2 рабочих постов сварки, зачистки и аналогичных типов работ			
<b>Инновационные системы фильтрации воздуха</b> .....	<b>21</b>		
Инновационные решения и системы мониторинга для металлообработки от компании PLYMOVENT (Нидерланды)			



# СИСТЕМЫ PUSH-PULL

## Решения для сварки длинномерных и крупногабаритных деталей (стационарная система)

- Системы Push-Pull (Пуш-Пул) предотвращают аккумуляцию сварочного дыма и снижают концентрацию вредных веществ в рабочей зоне и общем объеме производственного помещения.
- Push-Pull обеспечивает организованную циркуляцию воздуха как на отдельных участках, так и по всей площади производственных помещений.
- Системы Push-Pull состоят из фильтровентиляционных установок, воздуховодов, воздухораспределительных решеток или сопел, вытяжных решеток и автоматики.
- Каждая система — это индивидуальное техническое решение, которое рассчитывается и настраивается исходя из конкретных параметров технологических сварочных процессов и помещения, а также расстановки оборудования и свариваемых изделий.

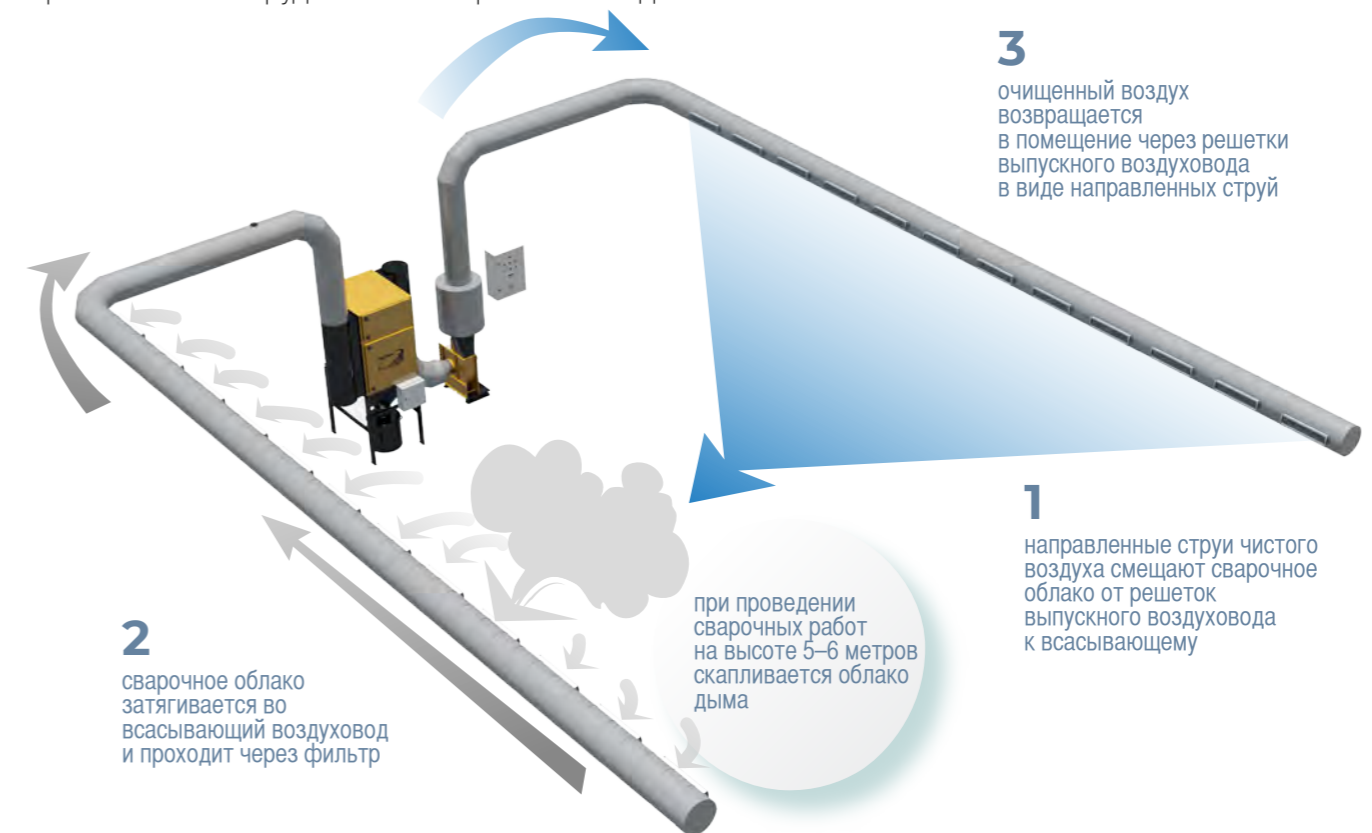



# СИСТЕМЫ DILUTER

## Решения для сварки длинномерных и крупногабаритных деталей (мобильная система)

- Системы Diluter (Дилютер) предотвращают аккумуляцию сварочного дыма и снижают концентрацию вредных веществ в рабочей зоне и общем объеме производственного помещения.
- Diluter обеспечивает организованную циркуляцию воздуха как на отдельных участках, так и по всей площади производственных помещений.
- Системы Diluter не требуют монтажа воздуховодов и легко перемещаются на другое место.
- Расчет количества установок Diluter, определение мест их установки, настройка направления и скорости потоков производится специалистами АО «СовПлим» исходя из объема помещения, ширины пролетов, типа сварки, расхода электродов, марки свариваемых металлов и других параметров.

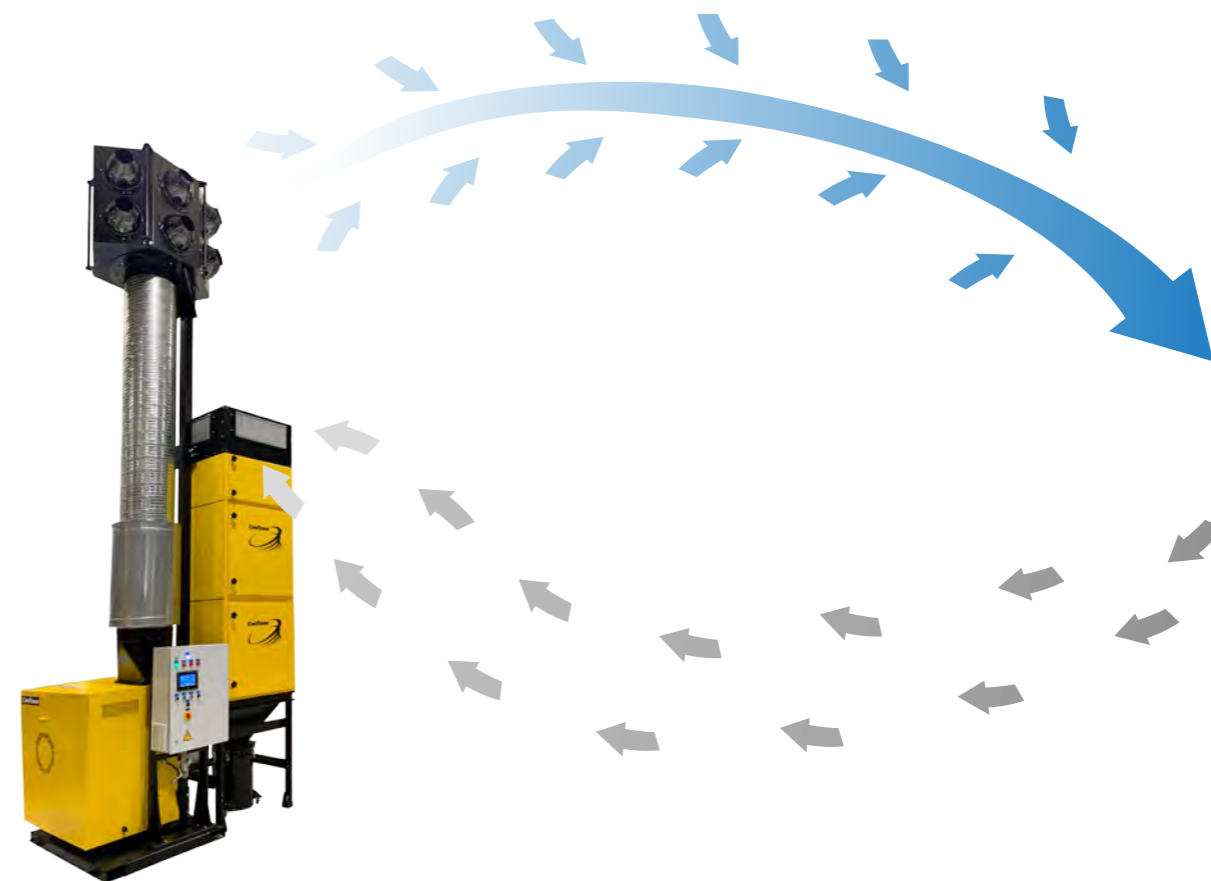



## КОМПЛЕКСЫ ТЕРМИЧЕСКОЙ РЕЗКИ МЕТАЛЛА

**Наиболее полные и эффективные решения для заготовительного производства при подборе машин газо-плазменной и лазерной резки металла**

- В комплексное решение входят машина термической резки с источником и программным обеспечением, секционный вытяжной стол, фильтр, циклон для гашения искр, защитные ограждения и другие элементы.
- Применение промышленной системы ЧПУ последнего поколения обеспечивает долговечность и надежность машины термической резки.
- Секционная конструкция стола позволяет минимизировать объем удаляемого воздуха и существенно снизить энергопотребление за счет отвода продуктов горения непосредственно из зоны резки.
- «СовПлим» выполняет проектирование, производство, поставку и монтаж «под ключ», а также гарантийное и сервисное обслуживание, включая сервисы «Горячая линия», «Диагностика по интернету», «Выездное техническое обслуживание»

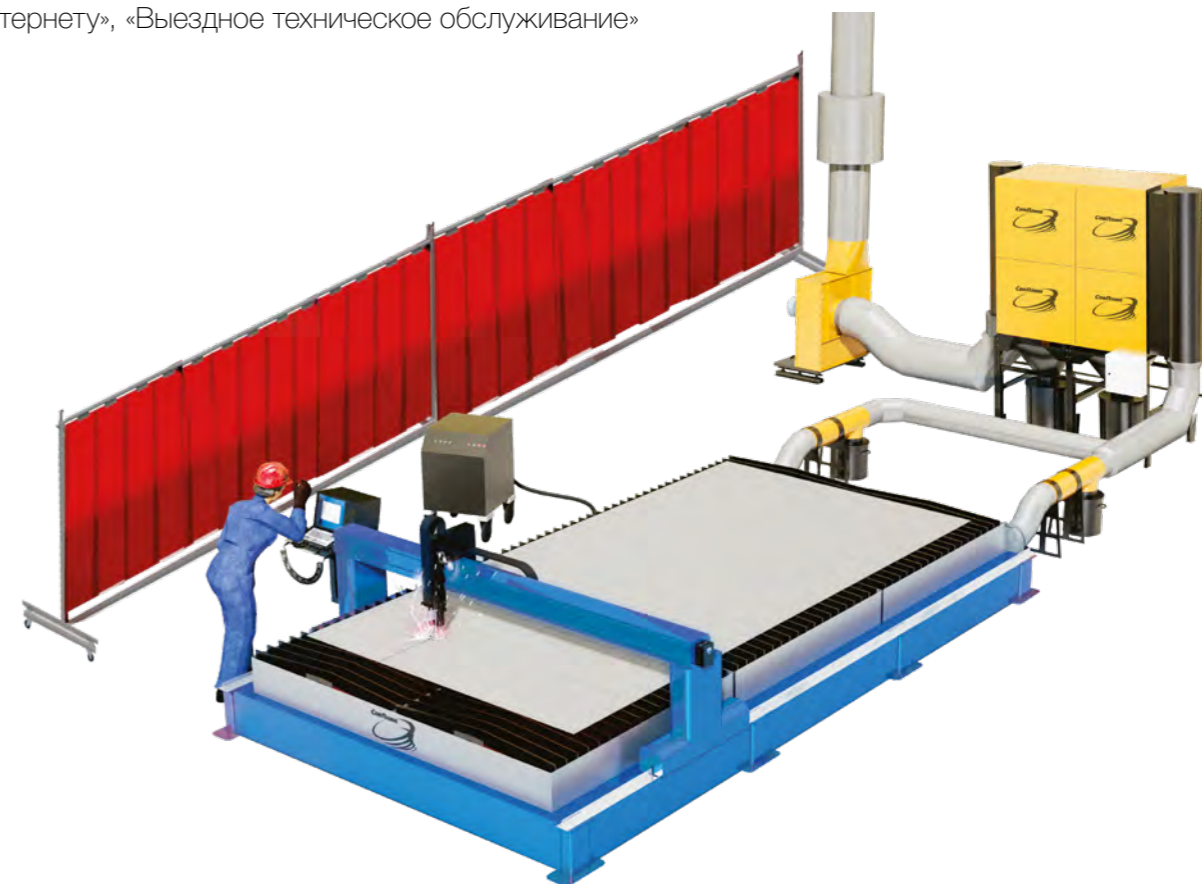



# МОДУЛЬНЫЕ ВЫТЯЖНЫЕ ЩЕЛЕВЫЕ ЗОНТЫ

## Решения для роботизированной сварки

- Основная сфера применения — роботизированная сварка.
- Зонт подключается к фильтрам MDB или MDV требуемой производительности.
- Модульный щелевой зонт обеспечивает эффективный захват дыма при расходе воздуха 800–900 м³/ч на 1 м² сечения зонта, что значительно меньше, чем у классических зонтов.
- Защитные полосы по периметру препятствуют выходу дыма за пределы зонта.
- Полосы легко подрезаются до необходимой высоты.
- Возможна установка красных полос, защищающих от ультрафиолета.

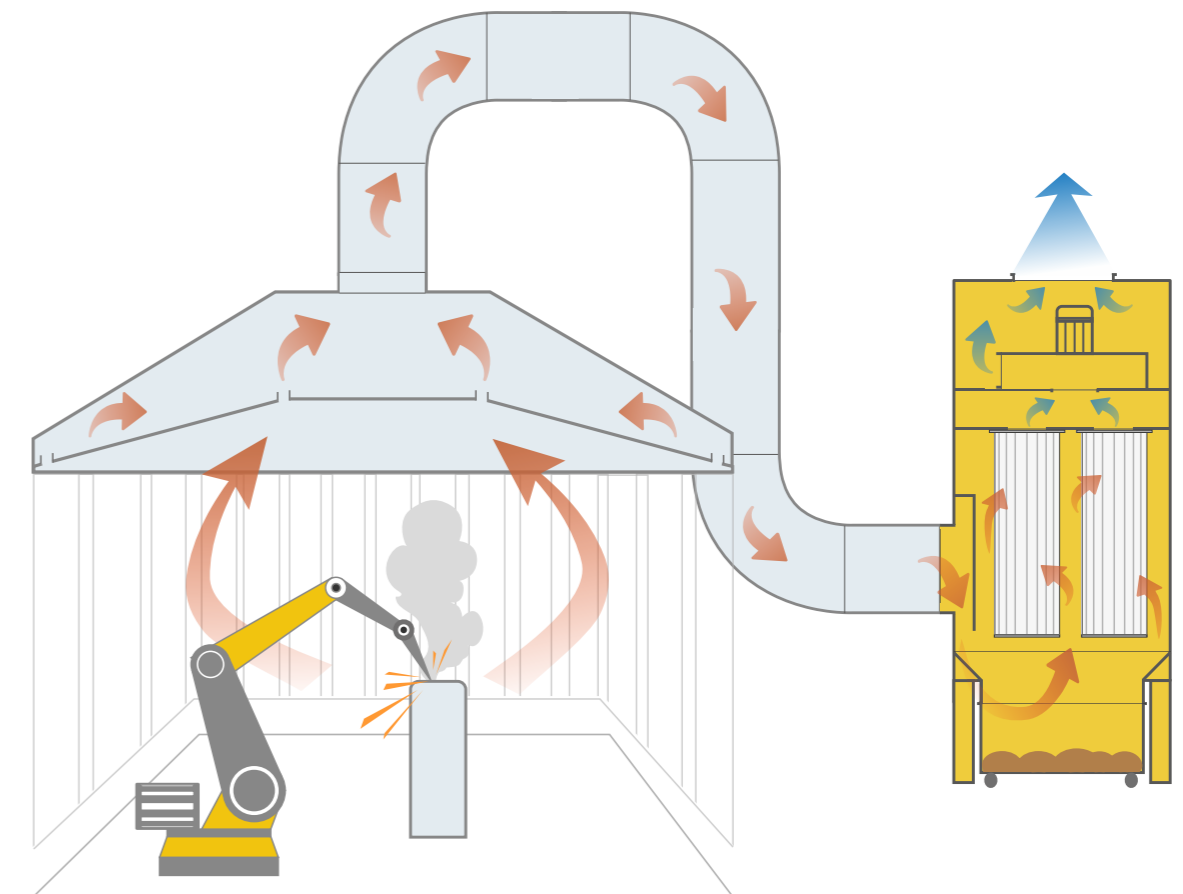





# ФИЛЬТРЫ МАСЛЯНОГО ТУМАНА

## Решения для любых процессов металлообработки с использованием СОЖ

- Фильтры масляного тумана подходят для всех процессов металлообработки с использованием СОЖ:
  - резки, сверления, заточки при помощи различных инструментов металлообработки и станков с ЧПУ
  - процессов холодной штамповки и прессования;
  - процессов закалки металла с применением СОЖ.
- Масла низкой вязкости остаются чистыми и могут быть использованы повторно.
- Фильтры предназначены для ежедневной работы в 2–3 смены (при процессах высокой интенсивности).
- Встроенный вентилятор в шумопоглощающем корпусе делает модель фильтра ME-42-F4 идеальным компактным техническим решением для оснащения современного металлообрабатывающего оборудования

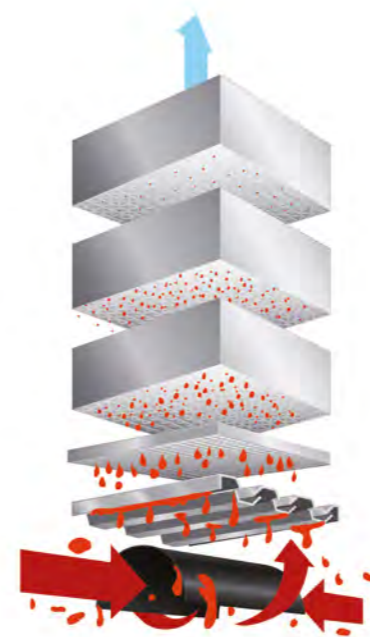

5 ступеней фильтрации  
(в том числе HEPA).





# ОСНАЩЕНИЕ ИНДИВИДУАЛЬНЫХ РАБОЧИХ МЕСТ

Решения для 1–2 рабочих постов сварки, зачистки и аналогичных типов работ

## Стол сварщика

Удаляют дым и пыль с помощью вытяжного устройства или вытяжной столешницы и вертикальной панели. Вредности очищаются встроенным фильтром



## Зачистные столы

Пыль и дым удаляются через вытяжную столешницу и вертикальную панель. Требуется подбор вентилятора и фильтра

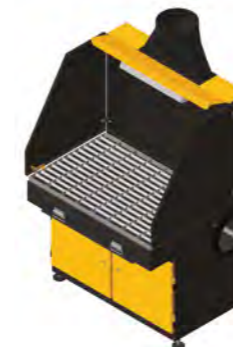

## Передвижные фильтры

Можно легко перемещать по цеху, поэтому они отлично подойдут для нестационарных рабочих мест



## Навесные фильтры

Крепятся на стену или устанавливаются на напольной подставке, поэтому подойдут для помещений с ограниченной свободной площадью





# ИННОВАЦИОННЫЕ СИСТЕМЫ ФИЛЬТРАЦИИ ВОЗДУХА

**Инновационные решения и системы мониторинга для металлообработки от компании PLYMOVENT (Нидерланды)**

## SCS-Diluter GO | PRO, MDB-Diluter PRO

Фильтровентиляционные решения для цехов большого размера, в которых производится сварка крупногабаритных металлоконструкций. Оснащаются интеллектуальной панелью управления и панелью оператора с расширенным пакетом функций для управления вентилятором/фильтром. Удаленный доступ через локальную сеть.



## Модульный вытяжной зонд

Решение для таких промышленных процессов, как ручная и роботизированная сварка, шлифовка, резка и т.п

## Искрогаситель циклонного типа

Практически 100% защита от искр и сигаретных окурков. Также является эффективным предварительным фильтром, снижающим пылевую нагрузку на фильтровентиляционную систему.

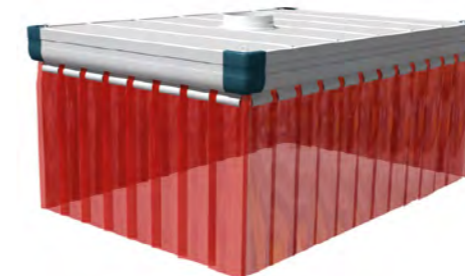



# ЗАЩИТНЫЕ ОГРАЖДЕНИЯ РАБОЧИХ МЕСТ

**Минимизация воздействия сварочного излучения и шума на человека, а также защита от искр и локализация пыли и дыма**

На любом производстве есть процессы, которые негативно сказываются на здоровье рабочих и эффективности их труда, а также представляют угрозы возгораний и пожаров. СовПлим под заказчика разрабатывает решения для защиты от шума, сварочного излучения, искр и брызг металла, а также для локализации загрязнений и разграничения производственных процессов.

## Решения по организации рабочих пространств

- Комната управления
- Закрытая рабочая кабина
- Кабина оператора
- Шумопоглощающий кожух
- Шумопоглощающие перегородки
- Сварочные шторы, полосы
- Защитные прозрачные шторы и полосы
- Термостойкие ткани

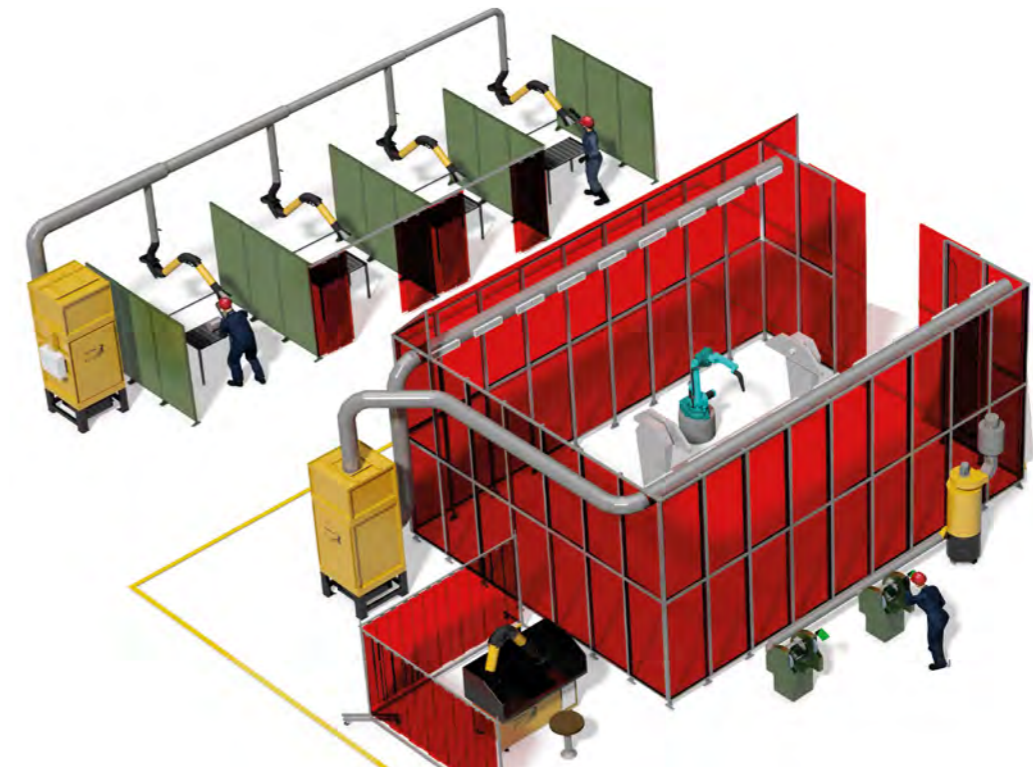



# ПРОМЫШЛЕННЫЕ ФИЛЬТРЫ

**Решение проблем пыления на предприятиях и снижение концентрации пылевой составляющей в воздухе до безопасного уровня**

- Аспирация таких типовых пылящих процессов как:
  - разгрузка и загрузка авто- и ж/д-транспорта;
  - транспортировка сыпучих материалов при помощи конвейеров;
  - загрузка в бункеры, силосы, открытые склады;
  - работа различного технологического оборудования (печи, дробилки, грохоты, мельницы) и др.
- Высокая степень очистки – остаточная запыленность 5-10 мг/м<sup>3</sup> и менее с применением специальных фильтровальных материалов и усовершенствованной системы регенерации
- Широкий ассортимент фильтровального оборудования:
  - производительность от 500 до 2 000 000 м<sup>3</sup>/ч;
  - карманные, рукавные, картриджные фильтры;
  - с регенерацией фильтровальных элементов импульсами сжатого воздуха, с регенерацией механическим встряхиванием;
  - специальные исполнения – взрывозащищённое, высокотемпературное (до +260°C), уличное, из нержавеющей стали.

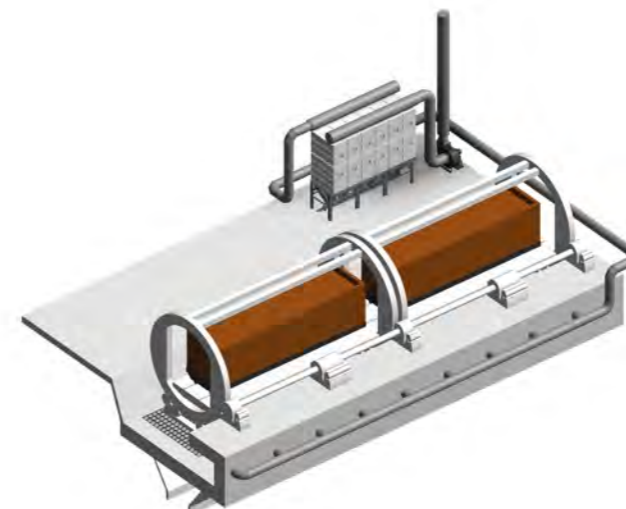

Аспирация вагоноопрокидывателя

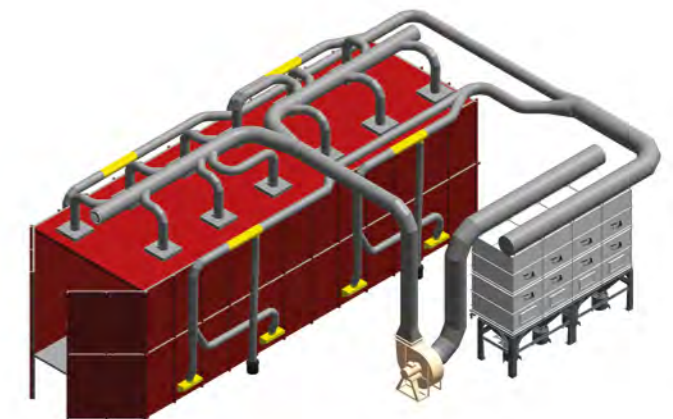

Аспирация дробеструйной камеры



# ВАКУУМНЫЕ СИСТЕМЫ ПРОМЫШЛЕННОЙ ПЫЛЕУБОРКИ

## Решения для локальной и централизованной уборки производственных помещений

- Мобильные промышленные пылесосы – локальная уборка просыпей материала. Оптимально при небольшом загрязнении на производстве и редком, эпизодическом использовании оборудования.
- Стационарные вакуумные системы пылеуборки с системой трубопровода благодаря автоматизации процесса сбора и выгрузки материала обеспечивают доступность пылеуборки на рабочем месте оператора в любой точке производства и в любой момент времени, освобождая оператора от необходимости постоянного контроля за состоянием оборудования. Оптимально для сбора больших объемов материала, в течении длительного времени.





# СИСТЕМЫ ЛАЗЕРНОЙ ОЧИСТКИ

## Решения для безопасной и эффективной очистки поверхностей

Промышленная лазерная очистка — это процесс удаления инородного слоя материала с обрабатываемой твердой поверхности путем облучения ее лазерным лучом.

- Импульсные лазеры обеспечивают бесконтактный неабразивный процесс, при котором удаляется только слой загрязнений и отсутствуют повреждения основного материала
- Низкие эксплуатационные расходы в сравнении с традиционными способами очистки
- Простота автоматизации и интеграции лазерной очистки в производственные линии
- Низкое потребление энергии и минимизация объема вредных выбросов в окружающую среду

### Что очищает

- ржавчина
- оксиды
- масло
- краска
- нагар
- другие загрязнения

### Откуда очищает

- формы из металла
- пластика
- керамики
- камня
- бетона





## ДЕМОНСТРАЦИЯ РАБОТЫ ОБОРУДОВАНИЯ НА ПРОИЗВОДСТВЕ

Любой гость нашего завода может увидеть в работе практически весь спектр производимой продукции — на разных участках установлены вытяжные устройства, фильтры, защитные ограждения СовПлим. Также у нас работают демонстрационные стенды промышленных фильтров и систем вакуумной пылеуборки, которые выполняют сразу несколько функций:



Испытательная функция — для постоянного совершенствования технологии нашими конструкторами, которые проводят эксперименты по очистке пылевых потоков разного рода;



Демонстрационная функция — чтобы наши заказчики перед покупкой автоматизированных систем циркуляции воздуха могли лично убедиться в качестве оборудования «СовПлим» и протестировать его на соответствующем типе пыли.

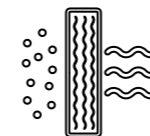

Очистка воздуха в цеху — как и большинство изделий, производимых нами, стенды промышленных фильтров и вакуумной пылеуборки используются по прямому назначению на собственном производстве.

Мы открыты для наших заказчиков и ждём вас в гости на производстве!







# СЕРВИСНОЕ ОБСЛУЖИВАНИЕ

АО «СовПлим» предоставляет полный комплекс услуг по ремонту и обслуживанию вентиляционных систем собственного производства, а также наших партнеров и других производителей вентиляционных систем.

## Ваши выгоды

- Продление сроков эксплуатации оборудования
- Цены на услуги остались без изменений

## Наши достоинства

- Специалисты сервисной службы имеют многолетний опыт решения самых сложных задач
- Подбор запасных частей и технических жидкостей производится лабораторным методом

## Спектр услуг

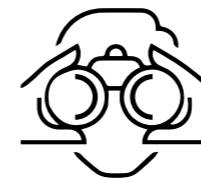

**Аудит**  
вентиляционных систем  
(в том числе не нашего  
производства)

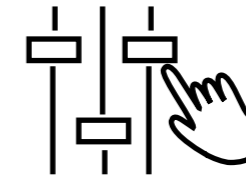

**Обслуживание**  
регламентные и сервис-  
ные работы

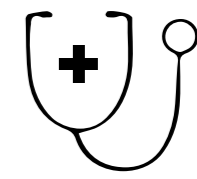

**Ремонт**  
любого вентиляционно-  
го оборудования

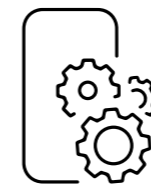

**Оптимизация**  
систем  
вентиляции



**Поставка**  
запчастей  
и комплектующих

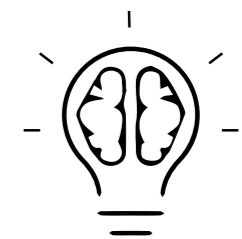

**Обучение**  
сотрудников  
предприятия



СовПлим

Будем рады  
сотрудничеству!

## Филиалы и представительства:

### **АО «СовПлим»**

195279, г. Санкт-Петербург,  
шоссе Революции, д. 102, корп. 2  
тел/факс: : +7 (812) 33-500-33  
e-mail: info@sovplym.spb.ru  
www.sovplym.ru

### **Московский филиал**

111020, г. Москва,  
ул. Крюковская, д. 23  
тел./факс: +7 (495) 121-06-56  
e-mail: msk@sovplym.com

### **Екатеринбургский филиал**

620078, г. Екатеринбург,  
ул. Коминтерна, д.16, оф. 311  
тел/факс: +7 (343) 356-52-33  
e-mail: ekb@sovplym.com

### **Сургутский филиал**

628400, Тюменская обл., г. Сургут,  
ул. 50 лет ВЛКСМ, д. 4/2  
тел/факс: +7 (3462) 55-58-35  
e-mail: sgt@sovplym.com

### **Нижегородский филиал**

603034, г. Н. Новгород,  
ул. Шлиссельбургская,  
д. 23-В, офис 41  
тел./факс: +7 (831) 216-44-40  
e-mail: nnv@sovplym.com

### **Самарский филиал**

443125, г. Самара,  
ул. Губанова, д. 3, оф. 502  
тел./факс: +7 (846) 205-99-63  
e-mail: sam@sovplym.com

### **Казанский филиал**

421001, Россия, Казань,  
ул. Сибгата Хакима, д. 31, а/я 113  
тел.: +7 (843) 520-70-70, 202-07-30  
kazan@sovplym.spb.ru

### **Ростовский филиал**

344064, г. Ростов-на-Дону,  
ул. Вавилова, д. 62-В, оф. 315  
тел/факс: +7 (863) 282-92-92  
e-mail: rnd@sovplym.com

### **ООО «СовПлим-Сибирь»**

630009, г. Новосибирск,  
ул. Никитина, д. 20  
тел./факс: +7 (383) 335-85-86  
e-mail: sovplym@sovplym.ru

### **ТОО «СовПлим-Казахстан»**

100017, г. Караганда,  
пр. Н. Абдирова, д. 3, оф. 701  
тел./факс: +7 (7212) 42-57-74  
e-mail: kz@sovplym.ru

### **СП ООО «СовПлим»**

100047, Ташкент,  
Мирзо-Улугбекский район,  
O'ZBEKISTON OVOZI KO'CHASI, 2-UY  
тел./факс: +998 -71-113-00-11  
e-mail: info.uzb@sovplym.com

