

# ПАСПОРТ

ПЕРЕДВИЖНОЙ  
ФИЛЬТРОВЕНТИЛЯЦИОННЫЙ  
АГРЕГАТ С СИГНАЛИЗАЦИЕЙ  
ЕМК-1600  
ЕМК 1 6.00.00.00 ПС

The logo features a stylized graphic of three overlapping, curved lines to the left of the company name.

**СовПлим**

Производитель: АО "СовПлим", Россия, 195279, Санкт-Петербург, шоссе Революции, д.102, к.2

Тел.: +7 (812) 33-500-33

e-mail: [info@sovplym.com](mailto:info@sovplym.com)

<http://www.sovplym.ru>

## СОДЕРЖАНИЕ

1. Введение.....	3
2. Техническое описание.....	3
3. Технические данные.....	4
4. Габаритные и присоединительные размеры, рекомендуемая комплектация.....	5
5. Комплект поставки.....	5
6. Конструктивные особенности и функционирование.....	5
7. Меры безопасности.....	6
8. Порядок установки.....	7
9. Техническое обслуживание.....	10
10. Свидетельство о приемке.....	11
11. Гарантийные обязательства.....	11
12. Учет технического обслуживания.....	12
Приложение 1. Электрическая схема ЕМК-1600.....	13
Приложение 2. Перечень возможных неисправностей.....	14

## 1. ВВЕДЕНИЕ

- 1.1. Данное руководство предназначено для ознакомления персонала, осуществляющего монтаж, эксплуатацию и техническое обслуживание передвижных фильтровентиляционных агрегатов с сигнализацией (далее по тексту –фильтр ЕМК, ЕМК) и распространяется на установку ЕМК-1600 С и 2ЕМК-1600 С согласно ТУ 3646-004-05159840-2001.
- 1.2. Конструкция фильтра ЕМК постоянно совершенствуется, поэтому фирма-изготовитель оставляет за собой право вносить в конструкцию непринципиальные изменения без отражения в данном руководстве.
- 1.3. Схема обозначения фильтров:

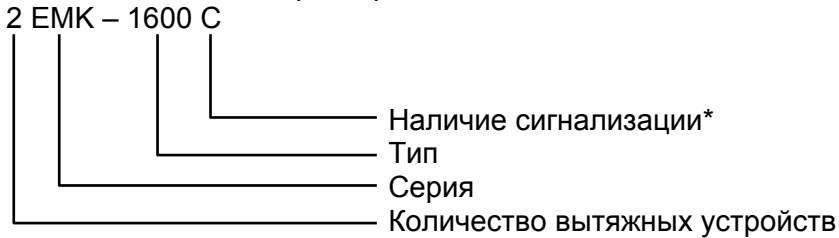

\* В настоящее время все электростатические фильтры оснащаются сигнализацией.

## 2. ТЕХНИЧЕСКОЕ ОПИСАНИЕ

- 2.1. Выпускаемая модель электростатического фильтра ЕМК (см. рис. 2.1) предназначена для очистки воздуха от сварочного аэрозоля, а также от аэрозолей твердых сухих частиц различных видов загрязнений, кроме металлической пыли, в системе рециркулярной вентиляции цехов предприятий различных отраслей промышленности. Модель оснащена системой сигнализации, предупреждающей о степени загрязненности фильтра.

Фильтр ЕМК рассчитан на продолжительную работу в закрытых помещениях при следующих климатических условиях:

- температура окружающего воздуха – от +10°С до +45°С;
- относительная влажность не более 80% при 25°С.

В процессе эксплуатации в ЕМК возникают кратковременные искровые пробои, поэтому окружающая среда и очищаемый воздух не должны быть взрывоопасными и не должны содержать агрессивных газов и паров.

- 2.2. Электростатический фильтр (рис. 2.1) состоит:

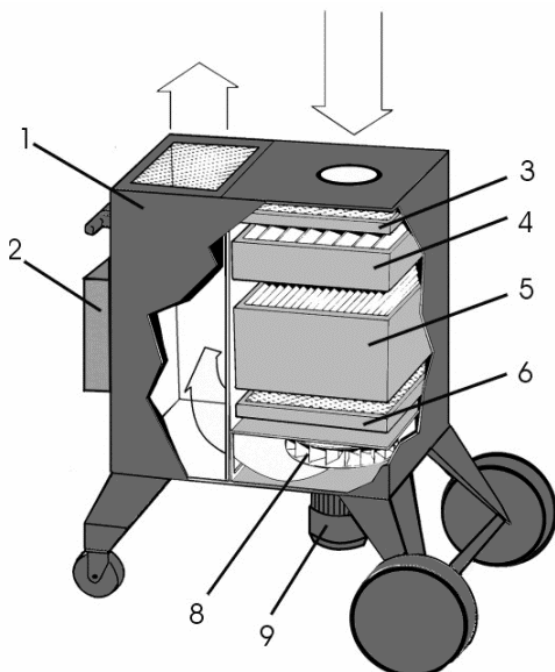

- 1 - Корпус
- 2 - Пульт управления
- 3 - Предварительный фильтр FF 3000
- 4 - Ионизационная кассета IO 3000
- 5 - Осадительная кассета ЕС 3000
- 6 - Угольная кассета CF 002 (поставляется по отдельному заказу)
- 7 - Фланец для крепления устройства КУА
- 8 - Крыльчатка вентилятора
- 9 - Однофазный электродвигатель

Рис. 2.1

Пульт управления (рис. 2.2) содержит:

- 1 - Магнитный пускатель
- 2 - Высоковольтный блок
- 3 - Трансформатор
- 4 - Предохранители плавкие
- 5 - Клеммная колодка



Рис. 2.2



Рис. 2.3

На крышке пульта управления (рис. 2.3) расположены:

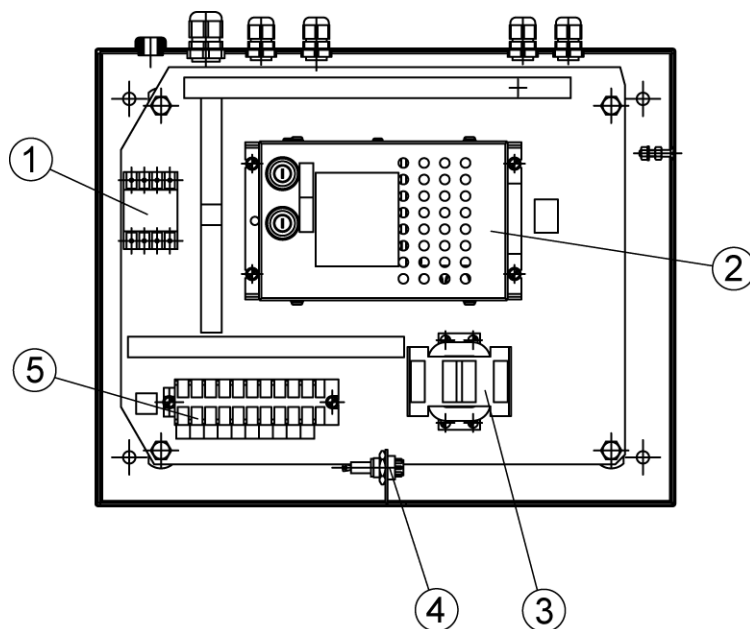
- 1 - Главный выключатель
- 2 - Зеленая лампа, сигнализирующая о включении фильтра
- 3 - Красная лампа сигнализации

### 3. ТЕХНИЧЕСКИЕ ДАННЫЕ

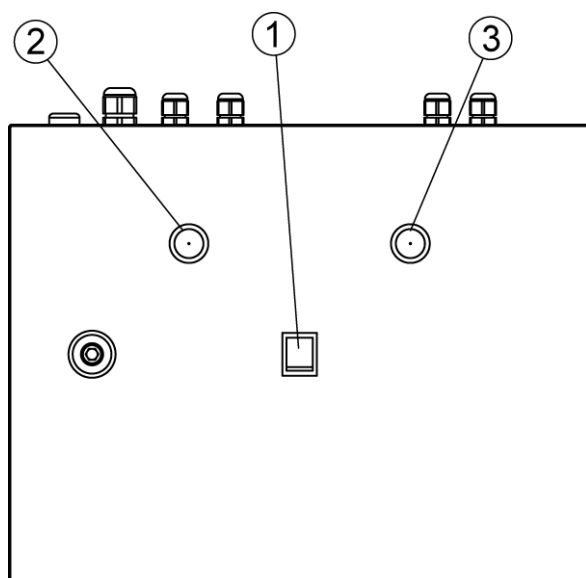
Напряжение.....	220 В
Частота.....	50 Гц
Потребляемая мощность	
Фильтр.....	max 200 Вт
Двигатель.....	0,75 кВт
Напряжение на ионизирующей кассете.....	12000 В
Напряжение на коллекторной кассете.....	6000 В
Максимальный ток по высокому напряжению.....	4 мА (6000 В)
Производительность.....	max 1500 м <sup>3</sup> /ч
Активная площадь кассет.....	16,4 м <sup>2</sup>
Эффективность очистки (указана для сварочного аэрозоля).....	> 92%

Изделие (ЕМК) подключается к однофазной сети (220В, 50Гц) трехжильным кабелем длиной 5 м в соответствии с требованиями ПУЭ п.п.5.3 и 5.6.

#### 4. ГАБАРИТНЫЕ И ПРИСОЕДИНИТЕЛЬНЫЕ РАЗМЕРЫ, РЕКОМЕНДУЕМАЯ КОМПЛЕКТАЦИЯ

##### 4.1. Габаритные и присоединительные размеры (см. рис. 4)

Высота.....1180 мм  
Ширина.....902 мм  
Длина.....1230 мм  
Вес.....не более 120 кг

##### 4.2. ЕМК, в зависимости от исполнения, комплектуется одним или двумя вытяжными устройствами (КУА) длиной 2, 3 или 4 метра.



Рис. 4

#### 5. КОМПЛЕКТ ПОСТАВКИ

- Фильтр ЕМК, принятый ОТК предприятия-изготовителя -1 шт.
- Паспорт -1 шт.
- Упаковочная тара -1 комплект
- Ключ крышки и пульта управления -1 шт.

#### 6. КОНСТРУКТИВНЫЕ ОСОБЕННОСТИ И ФУНКЦИОНИРОВАНИЕ

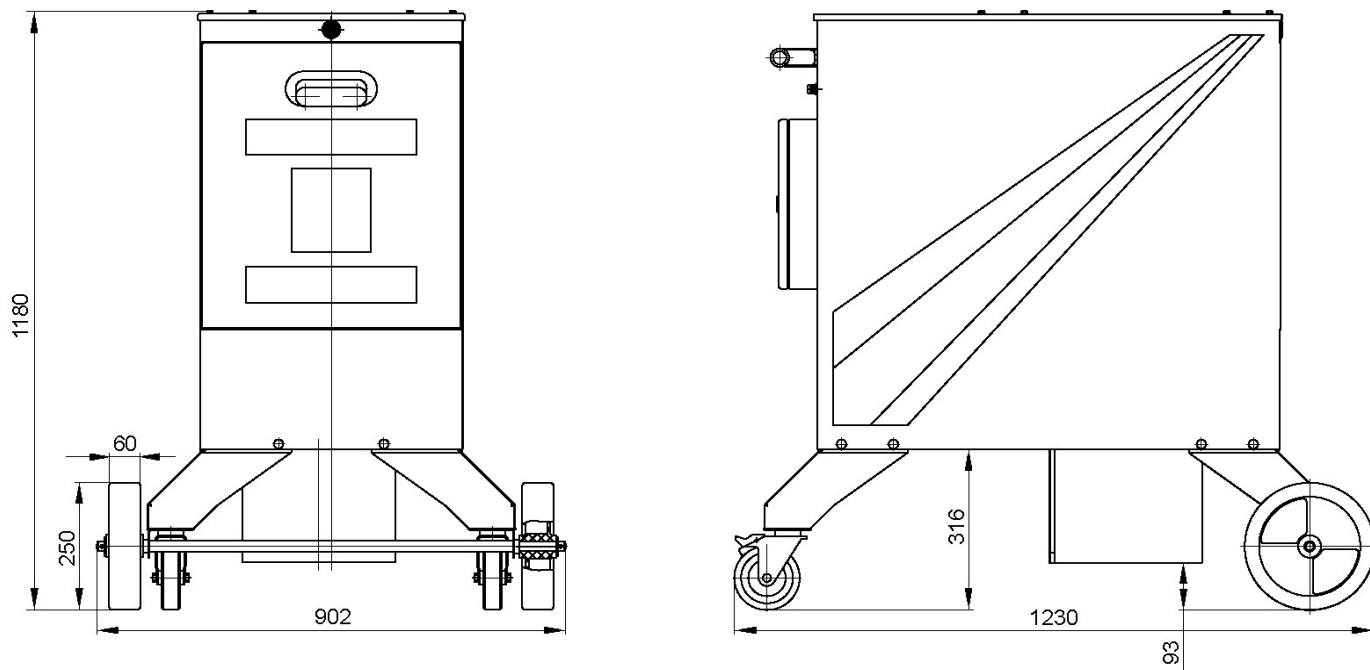
- 6.1. Принцип действия электростатических фильтров основан на заряде аэрозольных частиц и последующим их осаждении под действием электростатического поля. Воздушно-пылевой поток улавливается и засасывается в фильтр гибким вытяжным устройством, расположенным сверху корпуса электростатического фильтра. Крупные частицы осаждаются на фильтре предварительной очистки (механическим способом). Далее при прохождении ионизационной кассеты частицы заряжаются в электростатическом поле коронного разряда проволочных электродов под действием напряжения 12000 В. Затем частицы оседают на электродах осадительной кассеты, выполненных в виде пластин, под воздействием электростатического поля между заземленными электродами (имеющими нулевой потенциал) и электродами, находящимися под потенциалом 6000 В. Остающиеся газы, могут поглощаться фильтром из активированного угля, расположенным за осадительной кассетой. Чистый воздух возвращается в помещение через прямоугольное отверстие, закрытое сеткой со вставкой из нетканого фильтрующего материала, в верхней крышке агрегата.

Электростатический метод фильтрации является наиболее эффективным. Электростатические фильтры «СовПлим» очищают воздух от большинства опасных частиц размером до 0,2 мкм.

## 6.2. Функционирование сигнализации

Устройство сигнализации конструктивно располагается в высоковольтном блоке и предназначено для отключения эл. фильтров при возникновении аварийных ситуаций и недопустимых условиях работы, влияющих на снижение эффективности очистки, а именно:

- при недопустимом загрязнении осадительной и ионизационной кассет;
- при возникновении короткого замыкания высокого напряжения;
- при повреждении высоковольтных кабелей, наконечников, изоляторов кассет, проходных изоляторов на корпусе фильтра, вызывающих кратковременные пробой по высокому напряжению;
- при выходе из строя высоковольтного блока питания.

При нормальной работе фильтра на пульте управления горит зеленая лампа. При загрязнении кассет или возникновении пробоев по высокому напряжению, высоковольтный блок прекращает подачу сигнала на вход платы сигнализации. При этом зеленая лампа на пульте управления гаснет при «глухом» коротком замыкании или мигает при пробоях по высокому напряжению. Если пробой по высокому напряжению носит случайный характер, например при попадании большого кол-ва пыли из воздуховода при включении фильтра или попадании случайных крупных частиц пыли в осадительную кассету и, если пробой по высокому напряжению прекращаются, фильтр продолжает работать. Если короткие замыкания по высокому напряжению носят стабильный характер, то произойдет отключение фильтра и загорится красная лампа на пульте управления. В этом случае необходимо выяснить причину отключения фильтра (см. приложение 2).

## 7. МЕРЫ БЕЗОПАСНОСТИ

- 7.1. При монтаже и эксплуатации электростатических фильтров должны соблюдаться действующие «Правила эксплуатации электроустановок потребителей» и «Правила техники безопасности при эксплуатации электроустановок потребителей». **Внимание! Фильтр укомплектован 3-жильным проводом и вилок с заземляющим контактом. Эксплуатация фильтра без заземления не допускается.**
- 7.2. При проведении любых сервисных работ необходимо отключить подачу сетевого напряжения на пульт управления фильтра.
- 7.3. Будьте осторожны при снятии крышки фильтра и удалении фильтрующих кассет из корпуса фильтра! Вес крышки фильтра – 9 кг. Вес осадительной кассеты – 19 кг.
- 7.4. При удалении фильтрующих кассет и проведении работ по их очистке необходимо использовать защитные очки и перчатки. После очистки необходимо правильно установить кассеты. На лицевой панели ионизационной и осадительной кассет имеется стрелка, указывающая правильное положение. **Кассеты устанавливать стрелкой вверх!**
- 7.5. Открывать пульт управления фильтра разрешается только квалифицированному персоналу. Ключ от крышки фильтра и пульта управления должен находиться на ответственном хранении.

## 8. ПОРЯДОК УСТАНОВКИ

- 8.1. Закрепите на опорах фильтра с помощью болтов М6х20, гаек М6, плоских шайб и шайб «гровера» кронштейны передних колес и задние поворотные колеса. Вставьте в отверстия кронштейнов ось, установите на неё колеса, шайбы и зашплинтуйте (см. рис. 8.1).



Рис. 8.1

### 8.2 Монтаж устройства КУА-М (см. рис. 8.2)

- 8.2.1. Отвернуть 8 болтов М6 (поз. 12), совместить отверстия в поворотной опоре (поз. 10) с отверстиями на месте установки и закрепить 8 болтами М6 (поз. 12).
- 8.2.2. Установить и закрепить внешний шарнир (поз. 7) на внутренней трубе (поз. 8).
- 8.2.3. Надеть гибкий шланг (поз. 6) на внутреннюю трубу (поз. 8) и закрепить хомутом (поз. 4).
- 8.2.4. При эксплуатации периодически проверять затяжку крепежных болтов и гаек.

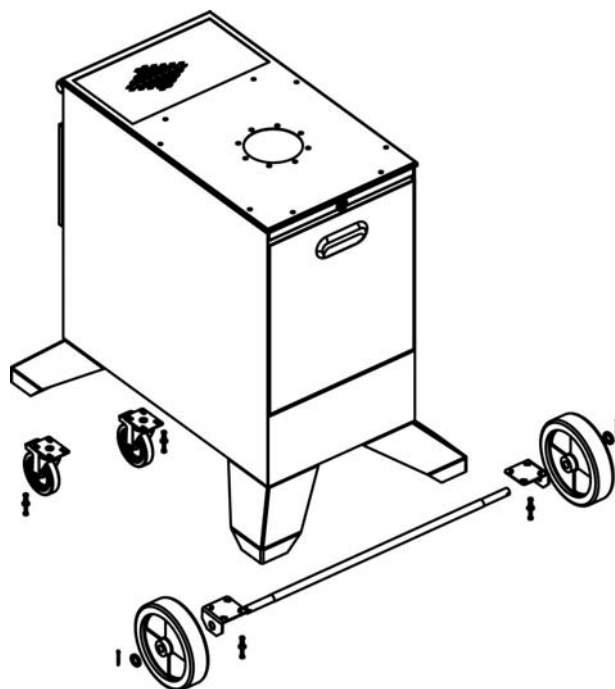
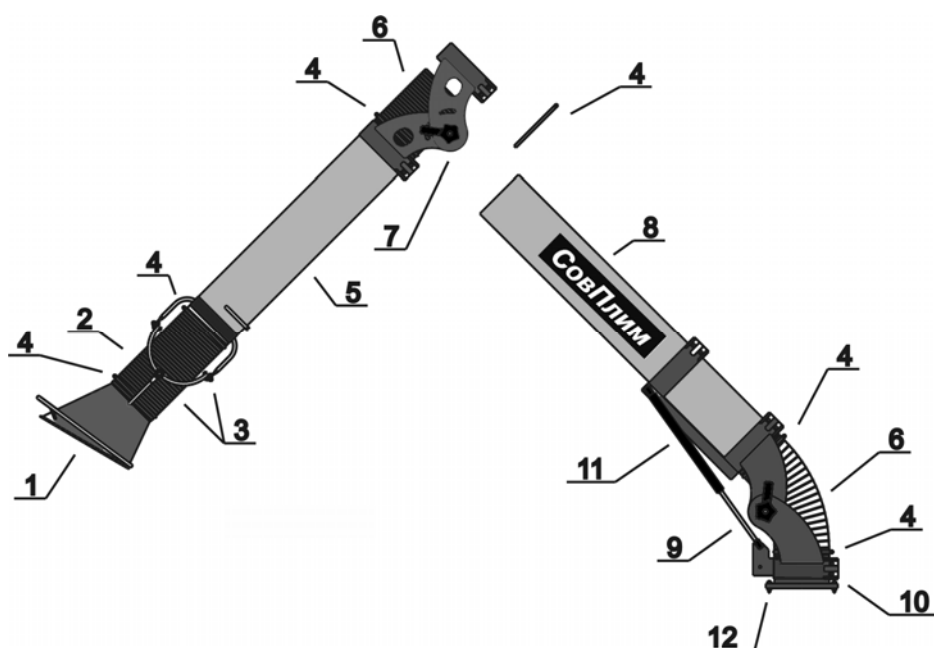

- 1 - Воронка
- 2 - Гибкий шланг L = 500 мм
- 3 - Шарнир воронки
- 4 - Хомут
- 5 - Внешняя труба
- 6 - Гибкий шланг L = 650 мм
- 7 - Внешний шарнир
- 8 - Внутренняя труба
- 9 - Внутренний шарнир
- 10 - Поворотная опора
- 11 - Газовая пружина
- 12 - Болт М6 (8 шт.)

Рис. 8.2

### 8.3. Подключение подсветки (см. рис. 8.3)

- 8.3.1. Провести провод от воронки вдоль КУА. В месте среднего сочленения КУА три раза обернуть проводом гибкий шланг, равномерно распределяя витки по его длине.
- 8.3.2. Три раза обернуть проводом основание КУА и завести его в пульт управления ЕМК через люверс.
- 8.3.3. Закрепить провод пластмассовыми хомутами на крышке ЕМК (как показано на рисунке) и при необходимости на самой КУА.
- 8.3.4. Подключить синий и черный провода к клеммной колодке пульта управления согласно прилагаемой схеме (желтый и красный – резервные).
- 8.3.5. Развернуть устройство КУА на полтора оборота против навивки провода у его основания.
- 8.3.6. Во время эксплуатации, при повороте устройства КУА, не допускать чрезмерного натяжения провода.



Рис. 8.3



## 8. ТЕХНИЧЕСКОЕ ОБСЛУЖИВАНИЕ

- 9.1. Электростатический фильтр требует регулярной очистки в зависимости от интенсивности использования, характера частиц и степени пылеулавливания. При проведении технического обслуживания отключите подачу электропитания на фильтр.  
**ВНИМАНИЕ! Открывать крышку фильтра и вынимать кассеты можно не ранее чем через 10 сек после отключения фильтра. Это время необходимо для снятия остаточного электрического заряда на кассетах.**
- 9.2. Перед очисткой откройте крышку фильтра и удалите осадительную и ионизационную кассеты, а также предварительный фильтр. Соблюдайте осторожность, так как вес крышки составляет 9 кг, кассеты – 19 кг.
- 9.3. Протрите сухой ветошью внутренние поверхности корпуса фильтра и особенно пластин изоляторов с подпружиненными контактами.
- 9.4. При очистке легких загрязнений кассет продуйте их сжатым воздухом или промойте слабой струей воды, стараясь не повредить электроды на кассетах.
- 9.5. При сильных загрязнениях используйте для очистки моющие средства со значением РН ниже 10 (не агрессивные к Al). Приготовьте смесь в соответствии с инструкциями изготовителя и используйте резервуары (желательно пластмассовые), вмещающие 1 или 2 электродные кассеты (260x500x400 мм).  
**Внимание!** Во время очистки всегда используйте защитные очки и перчатки. Опустите электродные кассеты и префильтр в чистую жидкость примерно на 20-30 минут. Это разрыхлит осажденные частицы, которые затем должны быть смыты холодной водой из шланга. Проверьте надлежащую очистку всех частей, а также расположение коллекторных пластин осадительной кассеты с равномерным интервалом 5 мм.
- 9.6. Перед установкой необходимо полностью высушить кассеты.  
**Внимание!** Перед установкой в фильтр все части должны быть высушены. После очистки необходимо правильно установить кассеты. На лицевой панели ионизационной и осадительной кассет имеется стрелка, указывающая правильное положение. **Кассеты устанавливаются стрелкой вверх!**
- 9.7. При очистке корпуса фильтра для оптимизации функционирования фильтра также очистите фильтр внутри.  
1) Должны быть очищены изоляторы и контакты подвода высокого напряжения к кассетам.  
2) После промывки и сушки корпуса проверьте, чтоб в нем не осталось металлических отходов или рыхлого металлического порошка, которые могут вызвать электрическое замыкание.

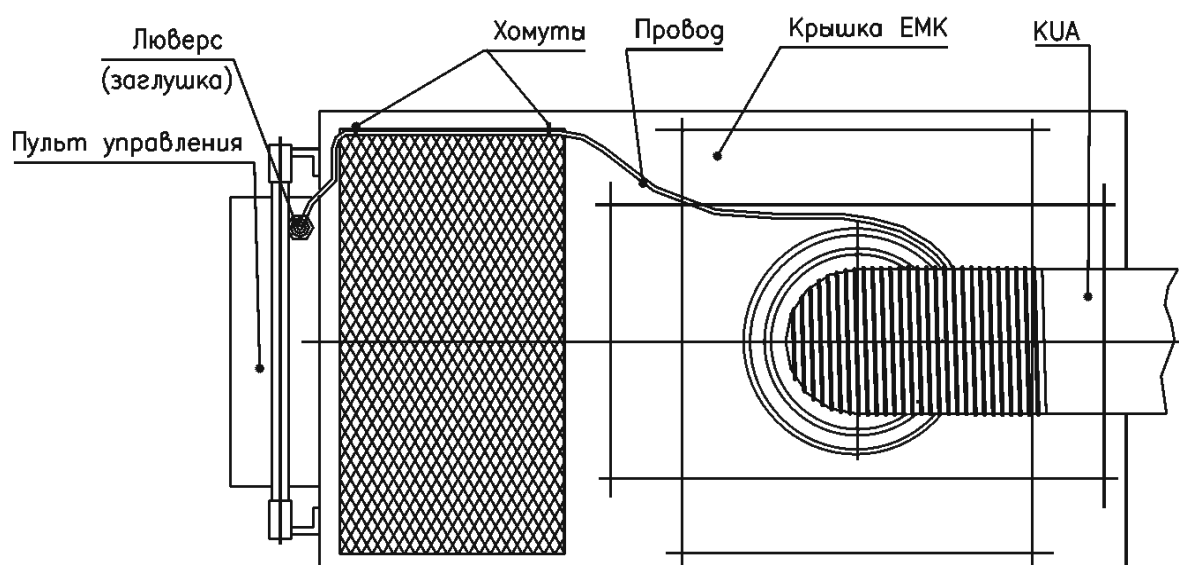
## 9. СВИДЕТЕЛЬСТВО О ПРИЕМКЕ

Фильтр электростатический ЕМК.....

Заводской №.....

Соответствует ТУ 3646-004-05159840-2001, технической документации и признан годным для эксплуатации.

Дата выпуска.....

Начальник ОТК.....

(подпись, дата)

.....

(фамилия и.о.)

## 11. ГАРАНТИЙНЫЕ ОБЯЗАТЕЛЬСТВА

- 11.1. Гарантия предприятия-изготовителя на оборудование действует в течение 12 (двенадцати) месяцев с момента исполнения предприятием-изготовителем обязательства по поставке при условии соблюдения покупателем правил транспортировки, хранения и эксплуатации.
- 11.2. Изготовитель оставляет за собой право внесения изменений в конструкцию изделия, не отраженных в настоящем документе.

### Реквизиты предприятия-изготовителя:

АО "СовПлим", Россия, 195279, Санкт-Петербург, шоссе Революции, д.102, к.2  
Тел.: (812) 33-500-33  
e-mail: info@sovplym.com  
<http://www.sovplym.ru>

**10. УЧЕТ ТЕХНИЧЕСКОГО ОБСЛУЖИВАНИЯ**

Дата	Замечания о техническом состоянии	Должность, фамилия и подпись ответственного лица	Примечание

# ПРИЛОЖЕНИЕ 1 – ЭЛЕКТРИЧЕСКАЯ СХЕМА ЕМК-1600

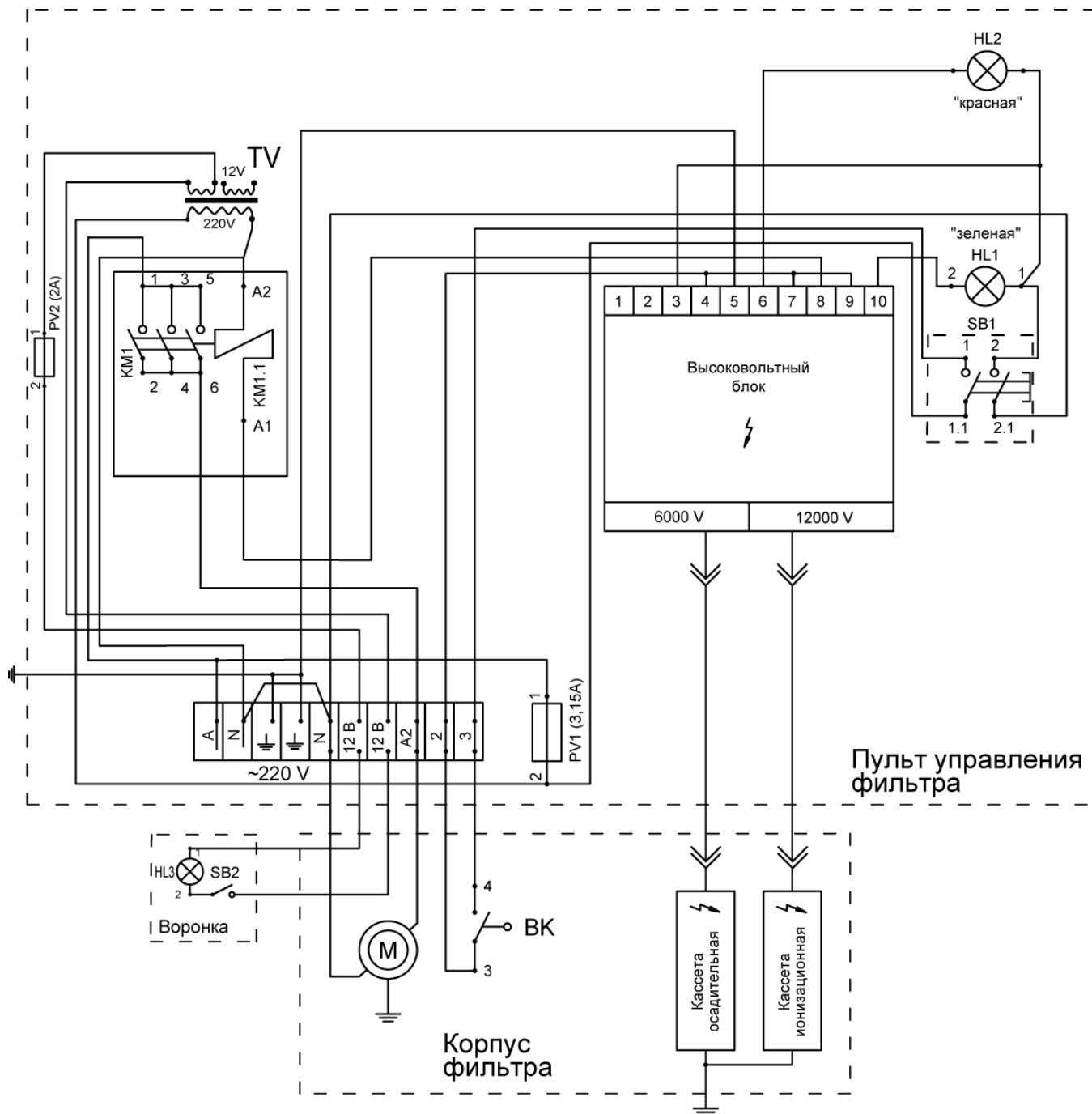

Поз. обозначение	Наименование
KM1	Пускатель магнитный ПМ12-010100У3, I-10А, 220В
KM1.1	Обмотка пускателя магнитного
TV	Трансформатор ТПК-50-220/24/12В
PV1	Предохранитель 3,15 А
PV2	Предохранитель 2 А
SB1	Выключатель основной
SB2	Выключатель основной R19А-2, 6А
BK	Выключатель путевой ВП15К21.Б211-54.У2.8
HL1	Сигнальная лампа СКЛ-12-220 (зеленая)
HL2	Сигнальная лампа СКЛ-12-220 (красная)
HL3	Лампа галогенная 12В
M	Электродвигатель вентилятора АДМЕ71А2, 220 В, 50Гц 2081, 0,75кВт, 3000об/мин

## ПРИЛОЖЕНИЕ 2 – ПЕРЕЧЕНЬ ВОЗМОЖНЫХ НЕИСПРАВНОСТЕЙ

Основные условия работы фильтра:

- 1) Должен быть исправен автомат подключения силового однофазного напряжения, подаваемого на фильтр.
- 2) Должно быть обеспечено напряжение сети  $220 \pm 10\% \text{ В}$ .
- 3) Крышка фильтра должна быть плотно закрыта.

Перечень возможных неисправностей и способов их устранения приведен в таблице.

Неисправность	Возможная причина и способ устранения
Не включается вентилятор. Не горит зеленая лампа.	<ol style="list-style-type: none"><li>1) Проверить, правильно ли установлены кассеты (стрелки вверх).</li><li>2) Проверить подаваемое на фильтр напряжение (при необходимости обеспечить).</li><li>3) Проверить исправность входного предохранителя.</li><li>4) Проверить целостность изоляторов на осадительной и ионизирующих кассетах (при необходимости заменить).</li><li>5) Проверить концевой выключатель (при необходимости заменить). Проверить срабатывание магнитного пускателя (при необходимости заменить).</li></ol>
Не горит зеленая лампа, вентилятор включается, срабатывает аварийная сигнализация).	<ol style="list-style-type: none"><li>1) Проверить зеленую лампу (при необходимости заменить).</li><li>2) Произвести очистку фильтра в соответствии с разделом 9 "Техническое обслуживание".</li><li>3) Проверить целостность изоляторов на осадительной и ионизирующей кассетах (при необходимости заменить).</li><li>4) Вынуть осадительную кассету. Включить фильтр при закрытой крышке. Если зеленая лампа горит, то неисправность в данной кассете.</li><li>5) Проверить пластины осадительной кассеты, которые должны располагаться параллельно друг другу и не иметь зазубрин. Мелкие зазубрины могут быть выровнены, в противном случае заменить ячейку.</li><li>6) Проверить наличие ионизационных проволочек на кассете ионизатора (недостающие установить).</li></ol>
Плохая эффективность очистки.	<ol style="list-style-type: none"><li>1) Проверить наличие ионизационных проволочек на кассете ионизатора (недостающие установить).</li><li>2) Произвести очистку фильтра в соответствии с разделом 8 "Техническое обслуживание".</li><li>3) Проверить высоковольтные контакты, высоковольтные провода.</li><li>4) Проверить, нет ли трещин на пластмассовых изоляторах, расположенных на корпусе фильтра.</li></ol>

**В остальных случаях обращайтесь к специалистам фирмы АО «СовПлим».**