

**МАЛОГАБАРИТНОЕ
ВЫТЯЖНОЕ УСТРОЙСТВО
серии DELI-100**

**РУКОВОДСТВО ПО ЭКСПЛУАТАЦИИ
ПАСПОРТ**

A03.00.00.00 РЭ



СовПлим

The logo for SovPlym features a stylized, circular graphic element on the left, composed of several curved lines that suggest motion or a fan-like structure. To the right of this graphic, the word 'СовПлим' is written in a bold, sans-serif font.

АО "СовПлим", Россия, 195279, Санкт-Петербург, шоссе Революции, д.102, к.2

Тел.: +7 (812) 33-500-33

e-mail: info@sovplym.com

<http://www.sovplym.ru>

Содержание

Введение	3
1 Назначение.....	3
2 Техническое описание	3
3 Комплектность	6
4 Требования безопасности.....	6
5 Основные составные части устройства	7
6 Инструкция по монтажу и эксплуатации	7
7 Техническое обслуживание	8
8 Срок службы.....	8
9 Упаковка, хранение, транспортировка.....	9
10 Сведения об утилизации.....	9
11 Основные сведения, свидетельство о приёмке и об упаковывании.....	9
12 Гарантии изготовителя	9
13 Особые отметки.....	10
Приложение А Технические характеристики устройства	11

Данное руководство по эксплуатации (далее – РЭ) предназначено для ознакомления технического, обслуживающего и эксплуатирующего персонала с принципом работы, техническими характеристиками, комплектностью, конструктивными особенностями, условиями работы и техническим обслуживанием малогабаритного вытяжного устройства серии DELI-100 (далее – устройство).

РЭ совмещено с Паспортом и содержит основные сведения об изделии, описание принципа работы, сведения о составных частях, сроке службы, свидетельство о приёмке, информацию о гарантии, сведения об утилизации в соответствии с указаниями, изложенными в ТУ 4863-005-05159840-2001.

Конструкция устройства постоянно совершенствуется, поэтому производитель оставляет за собой право без предварительного уведомления вносить в изделие изменения, которые не ухудшают его технические характеристики.

1 Назначение

1.1 Устройство предназначено для улавливания и удаления различных видов дыма, паров химических реактивов, мелкодисперсной пыли и других вредных веществ от локального источника выделения.

1.2 Устройство может применяться в различных отраслях промышленности:

- радиоэлектронной (процессы пайки, точечной сварки и пр.);
- химической и фармацевтической (работа с химреактивами);
- художественных и реставрационных мастерских (работа с красителями, растворителями и т. п.).

1.3 Устройство рассчитано на продолжительную работу в закрытых помещениях при следующих условиях:

- температура окружающей среды от плюс 5 до плюс 45 °С;
- относительная влажность не более 80 % при плюс 25 °С;
- температура перемещаемого воздушного потока не должна превышать плюс 80 °С.

2 Техническое описание

2.1 Схема обозначения моделей устройства

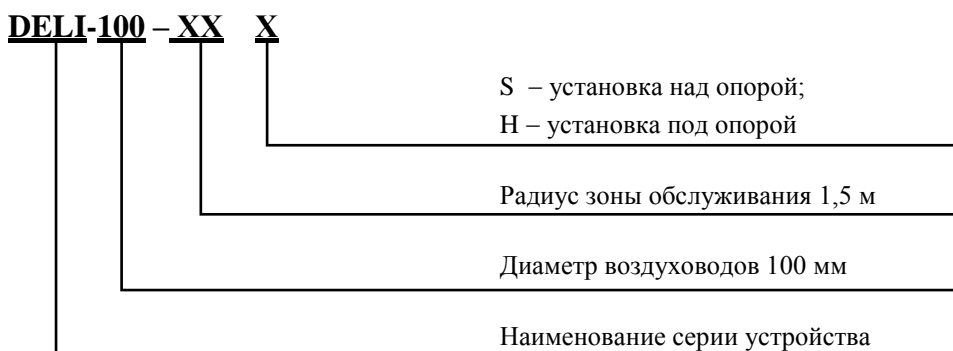

Пример записи настольного вытяжного устройства DELI-100 с установкой над опорой, радиусом обслуживания 1,5 м при заказе или другой документации:

«Устройство вытяжное DELI-100-15S ТУ 4863-005-05159840-2001».

2.2 Варианты крепления

Устройство может крепиться на вертикальной поверхности либо на специальной опоре при помощи кронштейна, на горизонтальной поверхности через врезное отверстие (кронштейн демонтируется).

Варианты установки устройства приведены на рисунке 1.



Рисунок 1

2.3 Основные технические данные

2.3.1 Основные технические характеристики для всех моделей устройства приведены в таблице 1 и в приложении А.

Таблица 1

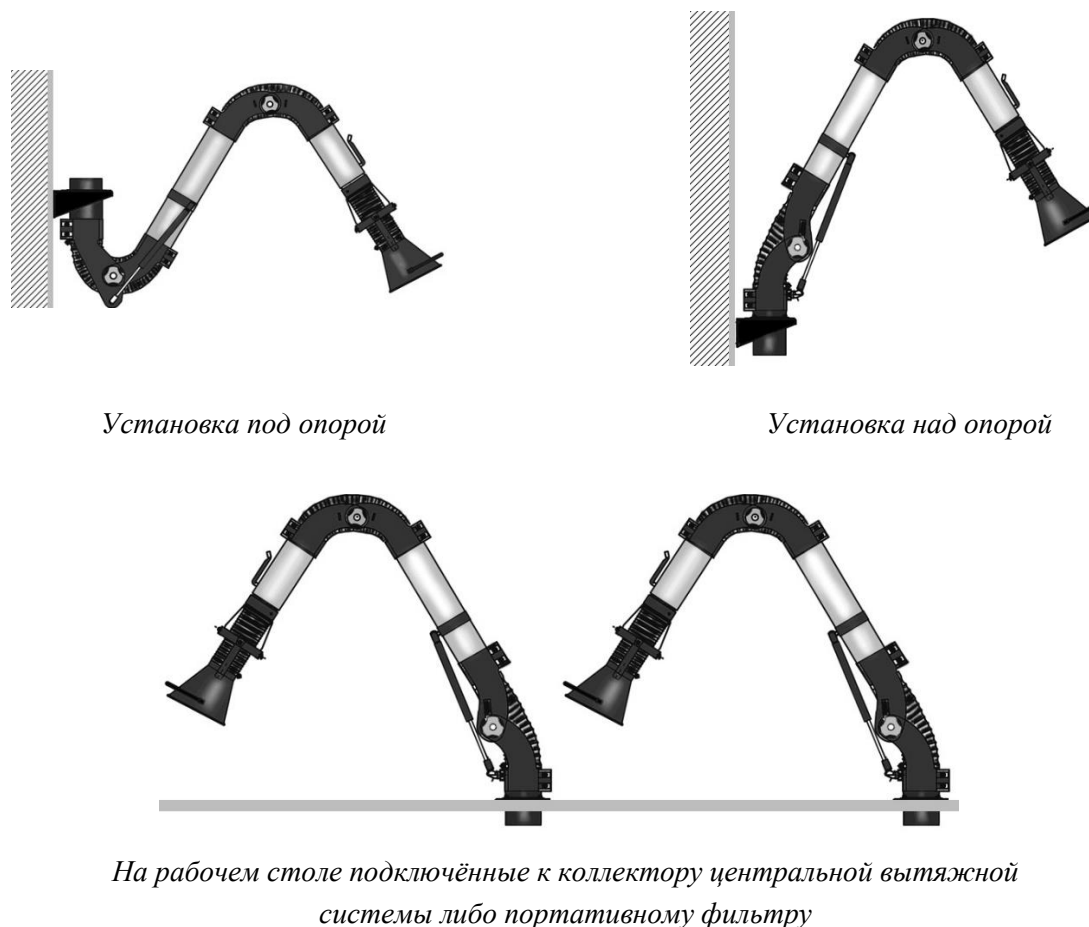
Наименование параметра или характеристики	Значение параметра
Диаметр воздуховодов устройства, мм	100
Диаметр воздуховодов подключаемой вытяжной системы, мм	100
Угол поворота вокруг вертикальной оси опоры	360°
Объем удаляемых вредных веществ непосредственно от источника выделения, %	до 75
Масса не более, кг	
DELI-100-15H	14
DELI-100-15S	12
Рекомендуемый расход воздуха, м ³ /ч	250-500

2.4 Конструктивные особенности

2.4.1 Устройство состоит из полых воздуховодов. Для обеспечения минимального сопротивления воздушному потоку опорный механизм расположен снаружи устройства.

2.4.2 Воздухоприёмная воронка имеет коническую форму.

2.4.3 Удержание устройства в требуемом положении осуществляется за счёт специальных фрикционных соединений и амортизирующих механизмов – газовых опор.

2.4.4 Для регулирования удаляемого расхода воздуха устройство снабжено специальной заслонкой, встроенной в воздуховод.

2.5 Общий вид и размеры устройства

2.5.1 Общий вид, габаритные и присоединительные размеры устройства приведены на рисунке 2.

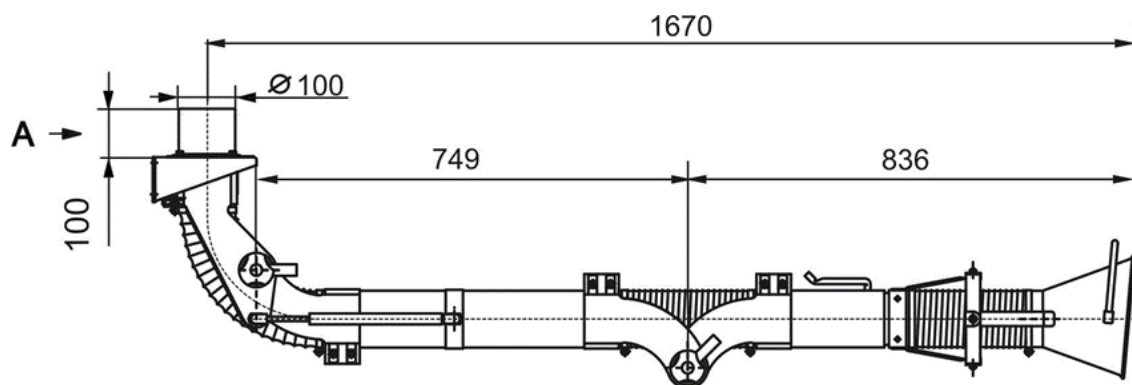

Модификация для монтажа под опорой DELI-100-15H

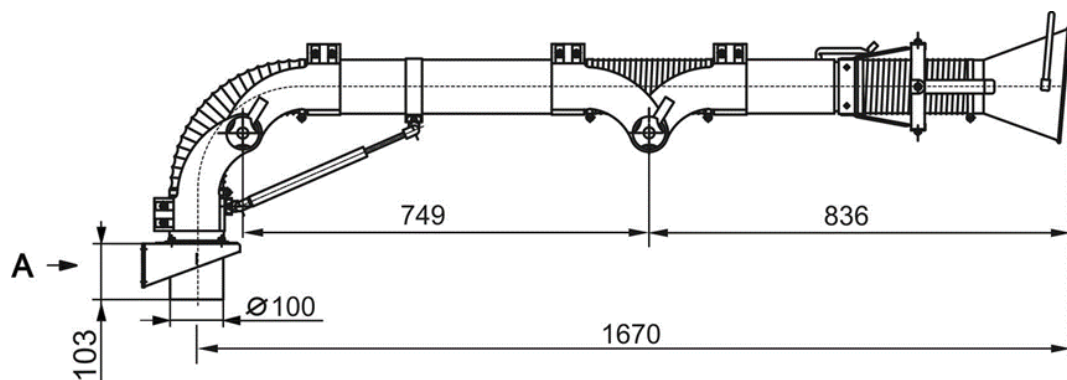

Модификация для вертикальной установки DELI-100-15-S

A, увеличено:

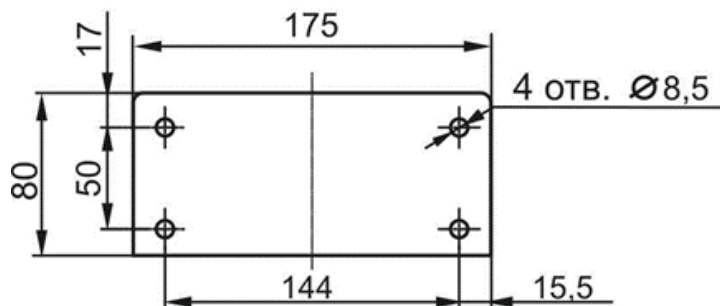

Установочные размеры кронштейна

Рисунок 2

3 Комплектность

Перечень деталей и узлов, входящих в комплект поставки устройства, приведён в таблице 2.

Таблица 2

Наименование	Количество, шт.
Устройство частично собранное:	
– труба с основанием в сборе;	1
– труба с воздухоприёмной воронкой в сборе	1
Основной хомут в сборе	1
Гибкий шланг	1
Хомут 90-110 мм	2
Руководство по эксплуатации	1
Упаковка	1

4 Требования безопасности

4.1 К работе с устройством допускаются лица, изучившие настоящий руководство и прошедшие инструктаж по охране и безопасности труда.

4.2 При монтаже и эксплуатации устройства запрещается демонтировать газовую опору и разбирать узлы, на которых она установлена.

4.3 ВНИМАНИЕ! До завершения монтажа всего устройства не разжимать узел с установленными газовыми опорами, это может привести к получению травмы и выходу из строя вытяжного устройства. Усилие сжатия каждой опоры 260 Н.

4.4 При проведении работ по обслуживанию устройства вентиляционная сеть должна быть отключена.

5 Основные составные части устройства

Основные узлы и детали устройства на примере исполнения DELI-100-15H изображены на рисунке 3.

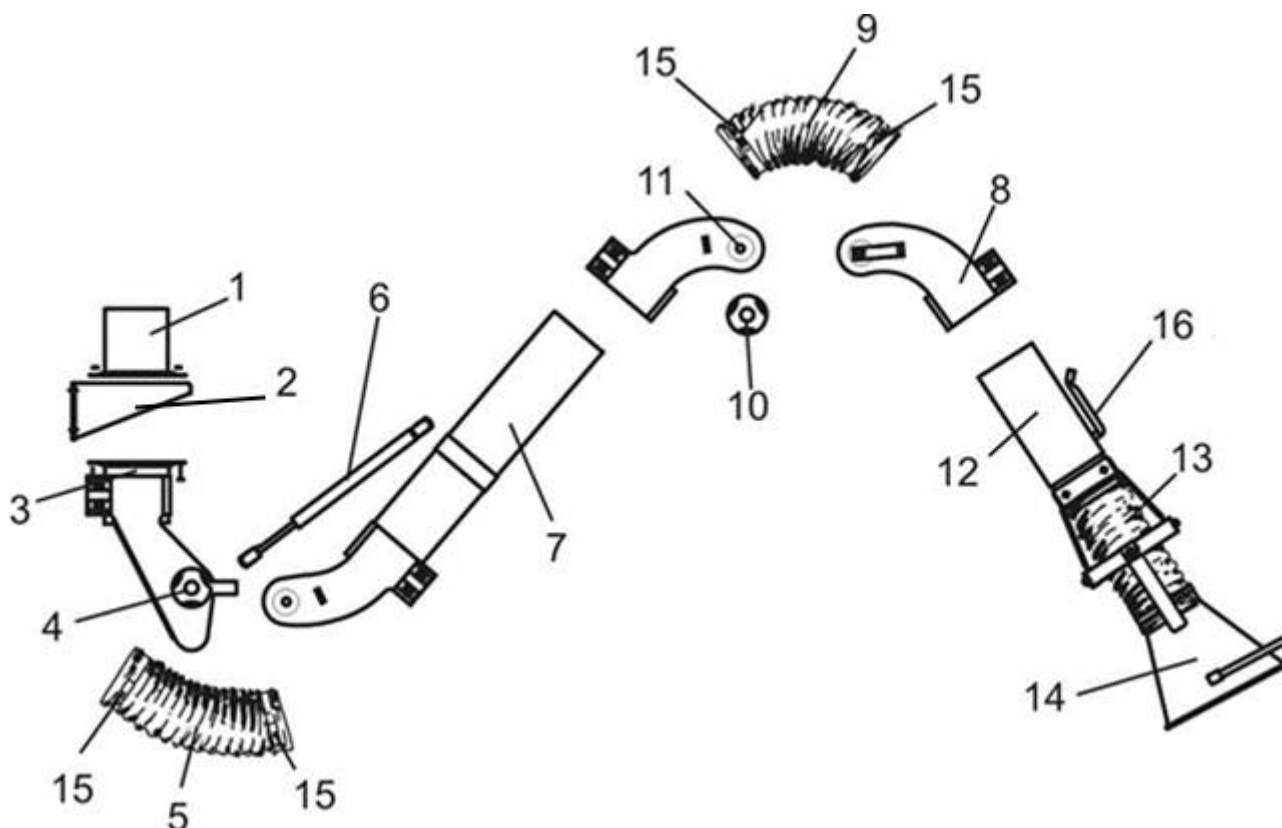

- | | |
|-------------------------------|--|
| 1. патрубок диаметром 100 мм; | 9. гибкий шланг; |
| 2. кронштейн; | 10. регулировочная ручка; |
| 3. поворотный узел; | 11. фрикционное соединение; |
| 4. фрикционное соединение; | 12. труба внешняя; |
| 5. гибкий шланг; | 13. гибкий шланг; |
| 6. газовая опора; | 14. воздухоприёмная воронка; |
| 7. внутренний рычаг; | 15. хомут; |
| 8. основной хомут; | 16. заслонка для регулирования расхода воздуха |

Рисунок 3

6 Инструкция по монтажу и эксплуатации

6.1 Распаковать устройство, проверить комплектность и отсутствие повреждений. В случае обнаружения каких-либо дефектов необходимо составить акт дефектации и сообщить поставщику.

6.2 Устройство отгружается потребителю в частично собранном виде. Для сборки и монтажа устройства необходимо:

– при установке на вертикальной поверхности закрепить трубу с основанием в сборе при помощи кронштейна на месте эксплуатации, установочные размеры кронштейна приведены на рисунке 2;

– при *установке на горизонтальной поверхности* выкрутить в поворотном узле (поз. 3) болты М6х20, демонтировать патрубок (поз. 1 рисунок 3) и кронштейн (поз. 2). Рассверлить на горизонтальной поверхности одно отверстие диаметром 102 мм и шесть отверстий диаметром 6,5 мм, в качестве шаблона использовать фланец патрубка. Установить патрубок с фланцем во врезном отверстии диаметром 103 мм на рабочей поверхности, установить трубу с основанием. Закрепить болтами М6, длина болта подбирается с учётом толщины столешницы;

– подсоединить устройство через патрубок (поз. 1,) к системе вытяжной вентиляции;
– надеть основной хомут (поз. 8) на внутренний рычаг (поз. 7), винты на хомуте затянуть;
– установить в ответной части основного хомута трубу с воронкой конусной в сборе, винты на хомуте затянуть;

– надеть на внутренний рычаг и на трубу внешнюю (поз. 12) хомуты (поз. 15) и гибкий шланг (поз. 9), края гибкого шланга закрепить надетыми хомутами;

– затянуть хомуты, которые крепят гибкий шланг, установленный между воронкой и трубой;

– установить устройство в требуемом положении и зафиксировать с помощью регулировочных ручек;

– повернуть воронку воздухоприёмную в требуемое положение (возможно поворачивать в 2-х направлениях), затянуть гайки-барашки на шарнире воронки;

– регулировать расход воздуха с помощью заслонки.

Примечание – Предпочтительно, чтобы гибкий шланг, соединяющий воздуховоды устройства, имел минимальный радиус изгиба для предотвращения увеличения сопротивления воздушному потоку.

7 Техническое обслуживание

7.1 Техническое обслуживание устройства должно проводиться с периодичностью, установленной на данном предприятии, но не реже одного раза в год.

7.2 Техническое обслуживание должно проводиться при выключенной системе вентиляции с соблюдением мер предосторожности, исключающих повреждение покрытия и крепежа.

7.3 Техническое обслуживание заключается в периодическом осмотре, чистке и проверке работоспособности устройства.

7.4 При осмотре необходимо:

1) проверять правильность и плотность закрытия заслонки устройства в крайнем положении;

2) проверять герметичность соединения воздуховодов и корпуса устройства;

3) протирать загрязнения ветошью.

8 Срок службы

Срок службы устройства составляет 7 (семь) лет и зависит от:

– соблюдения правил обслуживания и условий эксплуатации;

– интенсивности эксплуатации.

9 Упаковка, хранение, транспортировка

9.1 Устройство консервации не подвергается, упаковывается в картонную коробку в частично собранном виде.

9.2 Хранить устройство в закрытых или других помещениях с естественной вентиляцией без искусственно регулируемых климатических условий, где колебания температуры и влажности воздуха существенно меньше, чем на открытом воздухе, расположенных в макроклиматических районах с умеренным и холодным климатом (группа условий хранения 2 ГОСТ 15150-69).

9.3 Транспортирование устройства может осуществляться любым видом крытого транспорта с обязательным выполнением норм и правил перевозок, утверждённых для данного вида транспорта.

10 Сведения об утилизации

10.1 Вытяжное устройство в своём составе токсичных веществ и драгметаллов не содержит.

10.2 Утилизация устройства осуществляется в соответствии ГОСТ 52107-2003 и ГОСТ 52108-2003.

11 Основные сведения, свидетельство о приёме и об упаковке

11.1 Малогабаритное вытяжное устройство DELI-100-_____ заводской № _____ изготовлено и принято в соответствии с обязательными требованиями государственных стандартов, действующей технической документацией ТУ 4863-005-05159840-2001 и признано годным к эксплуатации.

11.2 Устройство упаковано АО «СовПлим» согласно требованиям, предусмотренным конструкторской документацией.

Начальник ОТК _____
(личная подпись) (расшифровка подписи)

МП

Дата выпуска _____
(год, месяц, число)

12 Гарантии изготовителя

12.1 Гарантия на оборудование действует в течение 12 (двенадцати) месяцев с момента исполнения предприятием-изготовителем обязательства по поставке при условии соблюдения покупателем правил транспортировки, хранения и эксплуатации.

13 Особые отметки

Реквизиты предприятия-изготовителя:

АО "СовПлим", Россия, 195279, Санкт-Петербург, шоссе Революции, д.102, к.2

Тел.: (812) 33-500-33 e-mail: info@sovplym.com; <http://www.sovplym.ru>

ПРИЛОЖЕНИЕ А
(справочное)
Технические характеристики устройства

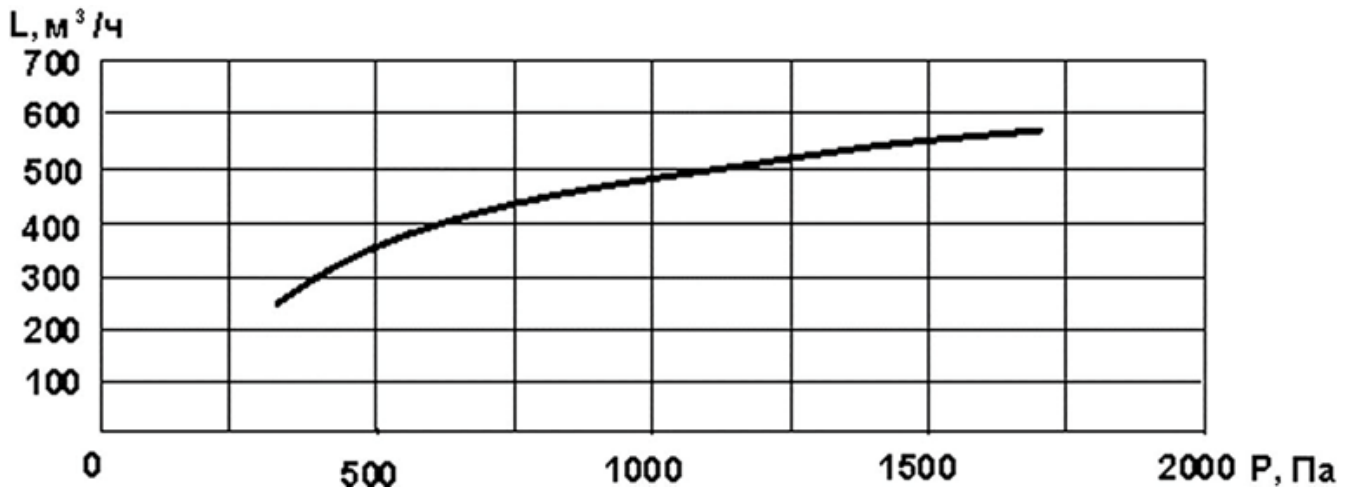

Рисунок А.1 – Графики падения давления устройств DELI-100-15-S(H)

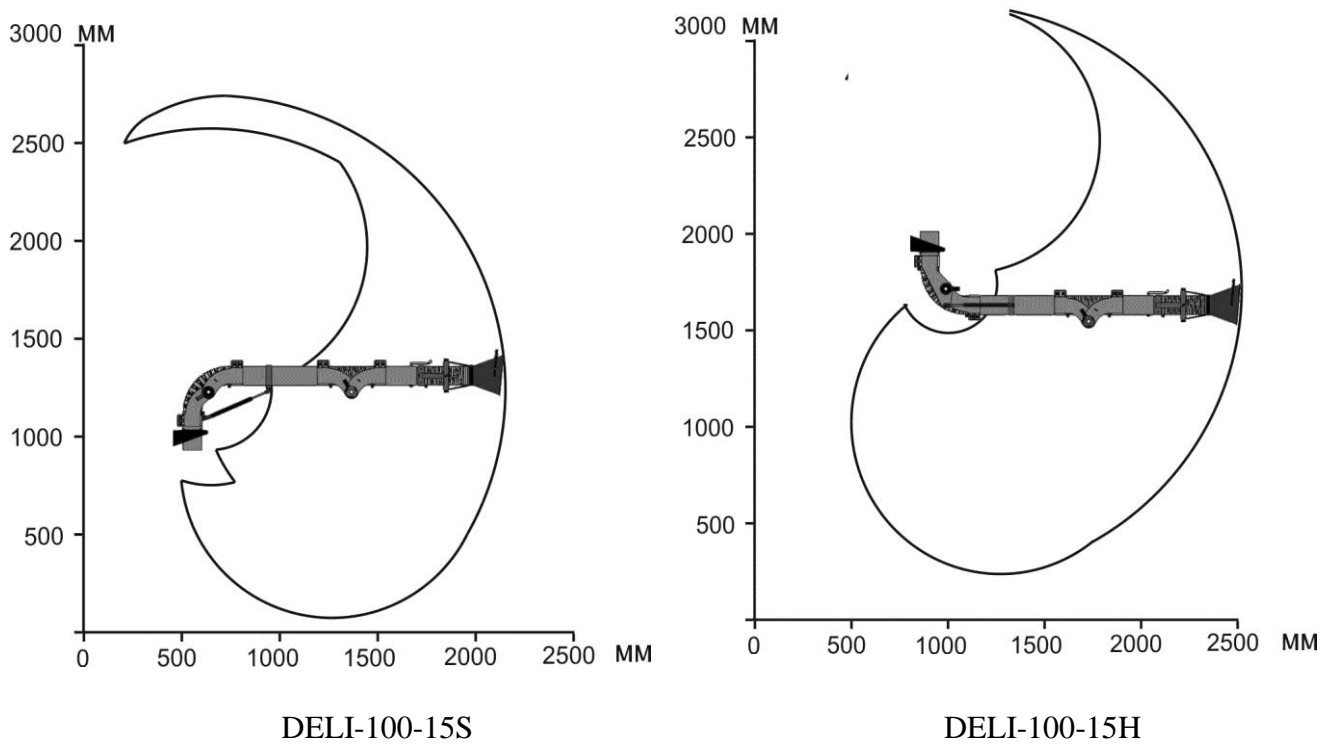

Рисунок А.2 – Зоны обслуживания устройств DELI-100-15-S(H)