



WAM®



3

SPARE PARTS

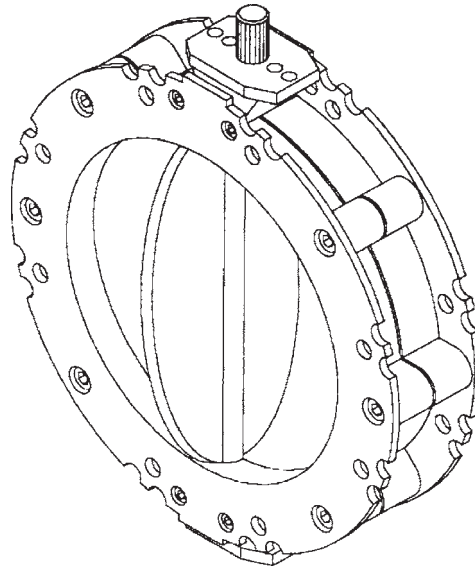

VFS

- **BUTTERFLY VALVES**
SPARE PARTS CATALOGUE
- **DREHKLAPPEN**
ERSATZTEILKATALOG
- **ДРОСсельные клапаны**
КАТАЛОГ ЗАПАСНЫХ ЧАСТЕЙ
- **VALVOLE A FARFALLA**
PEZZI DI RICAMBIO

All rights reserved © WAMGROUP

CATALOGUE No.		WA.03010 R.	CREATION DATE
ISSUE	CIRCULATION	DATE OF LATEST UPDATE	03.00
A9	100	12.06	



WAM®

All the products described in this catalogue are manufactured according to **WAM® S.p.A. Quality System procedures.**

The Company's Quality System, certified in July 1994 according to International Standards **UNI EN ISO 9002-94** and extended to **UNI EN ISO 9001-2000** in October, 2002, ensures that the entire production process, starting from the processing of the order to the technical service after delivery, is carried out in a controlled manner that guarantees the quality standard of the product.

*Alle in diesem Katalog beschriebenen Erzeugnisse werden in Konformität mit dem **Qualitätssystem der WAM® S.p.A. hergestellt.***

*Das im Juli 1994 zertifizierte Qualitätssystem entspricht der Norm **UNI EN ISO 9002-94** (im Oktober 2002 auf **UNI EN ISO 9001-2000** erweitert) und gewährleistet dem Kunden eine strenge Qualitätskontrolle in jeder Phase des Produktionsprozesses bis hin zum Kundendienst nach Auslieferung der Ware.*

Все изделия, описанные в данном каталоге, изготовлены в соответствии с **процедурами Системы качества WAM® S.p.A.**

Система качества Компании, сертифицированная в июле 1994 года в соответствии с Международными Стандартами **UNI EN ISO 9002-94** и продленная в соответствии с **UNI EN ISO 9001-2000** в октябре 2002 года, гарантирует, что весь процесс производства, начиная с обработки заказа до технического обслуживания после поставки, осуществляется контролируемым образом, который гарантирует стандарт качества изделия.

*Tutti i prodotti descritti in questo catalogo sono stati realizzati secondo modalità operative definite **Sistema Qualità di WAM® S.p.A.***

*Il Sistema Qualità aziendale, certificato dal luglio 1994 in conformità alle Normative Internazionali **UNI EN ISO 9002-94** e successivamente esteso alle Normative Internazionali **UNI EN ISO 9001-2000** nell'ottobre 2002, è in grado di assicurare che l'intero processo produttivo, dalla formulazione dell'ordine fino all'assistenza tecnica successiva alla consegna, venga effettuato in modo controllato ed adeguato a garantire lo standard qualitativo del prodotto.*



**UNI EN ISO 9001-2000
Certified Company**

This publication cancels and replaces any previous edition and revision.

We reserve the right to implement modifications without notice.

This catalogue cannot be reproduced, even partially, without prior consent.

***Diese Veröffentlichung annulliert und ersetzt jeder hergehende Edition oder Revision.
WAM® behält sich das Recht vor, Änderungen ohne vorherige Informationen durchzuführen.***

Данная публикация аннулирует и заменяет все предыдущие редакции и переработки.

Мы сохраняем за собой право осуществлять модификации без уведомления.

Настоящий каталог не может быть воспроизведен, даже частично, без предварительного согласия.

Questa pubblicazione annulla e sostituisce ogni precedente edizione o revisione.

Ci riserviamo il diritto di apportare modifiche senza preavviso.

E' vietata la riproduzione anche parziale senza autorizzazione.

1 TECHNICAL CATALOGUE
TECHNISCHER KATALOG

DESCRIPTION AND TECHNICAL CHARACTERISTICS.....	BESCHREIBUNG UND TECHNISCHE MERKMALE.....	T .01
ORDER CODES.....	BESTELLCODES.....	.02
ACTUATORS.....	ANTRIEBE ZU ABSPERRORGANEN.....	.03→.05
ACCESSORIES.....	ZUBEHÖR.....	.06

1 ТЕХНИЧЕСКИЙ КАТАЛОГ
CATALOGO TECNICO

ОПИСАНИЕ И ТЕХНИЧЕСКИЕ ХАРАКТЕРИСТИКИ	DESCRIZIONE E CARATTERISTICHE TECNICHE.....	T .01
КОДЫ ЗАКАЗА.....	CODICI DI ORDINAZIONE.....	.02
ПРИВОДЫ.....	COMANDI.....	.03→.05
ПРИСПОСОБЛЕНИЯ.....	ACCESSORI.....	.06

2 MAINTENANCE CATALOGUE
WARTUNGSKATALOG

OPERATION AND MAINTENANCE.....	BETRIEBS- UND WARTUNGSANLEITUNG.....	M.01→.04
ASSEMBLY INSTRUCTIONS.....	MONTAGEANLEITUNG.....	.05
OPERATION AND MAINTENANCE.....	BETRIEBS- UND WARTUNGSANLEITUNG.....	.06→.07
ASSEMBLY INSTRUCTIONS.....	MONTAGEANLEITUNG.....	.08
OPERATION AND MAINTENANCE.....	BETRIEBS- UND WARTUNGSANLEITUNG.....	.09→.18

2 КАТАЛОГ ПО ТЕХНИЧЕСКОМУ ОБСЛУЖИВАНИЮ И РЕМОНТУ CATALOGO DI MANUTENZIONE

ЭКСПЛУАТАЦИЯ И ТЕХНИЧЕСКОЕ ОБСЛУЖИВАНИЕ.....	USO E MANUTENZIONE.....	M.01→.04
ИНСТРУКЦИИ ПО СБОРКЕ.....	ISTRUZIONI PER IL MONTAGGIO.....	.05
ЭКСПЛУАТАЦИЯ И ТЕХНИЧЕСКОЕ ОБСЛУЖИВАНИЕ.....	USO E MANUTENZIONE.....	.06→.07
ИНСТРУКЦИИ ПО СБОРКЕ.....	ISTRUZIONI PER IL MONTAGGIO.....	.08
ЭКСПЛУАТАЦИЯ И ТЕХНИЧЕСКОЕ ОБСЛУЖИВАНИЕ.....	USO E MANUTENZIONE.....	.09→.18

3 SPARE PARTS CATALOGUE
ERSATZTEILKATALOG

SPARE PARTS.....	ERSATZTEIL.....	R.01→.06
------------------	-----------------	----------

3 КАТАЛОГ ЗАПАСНЫХ ЧАСТЕЙ
CATALOGO RICAMBI

ЗАПАСНЫЕ ЧАСТИ.....	PEZZI DI RICAMBIO.....	R .01→.06
---------------------	------------------------	-----------

V1FS

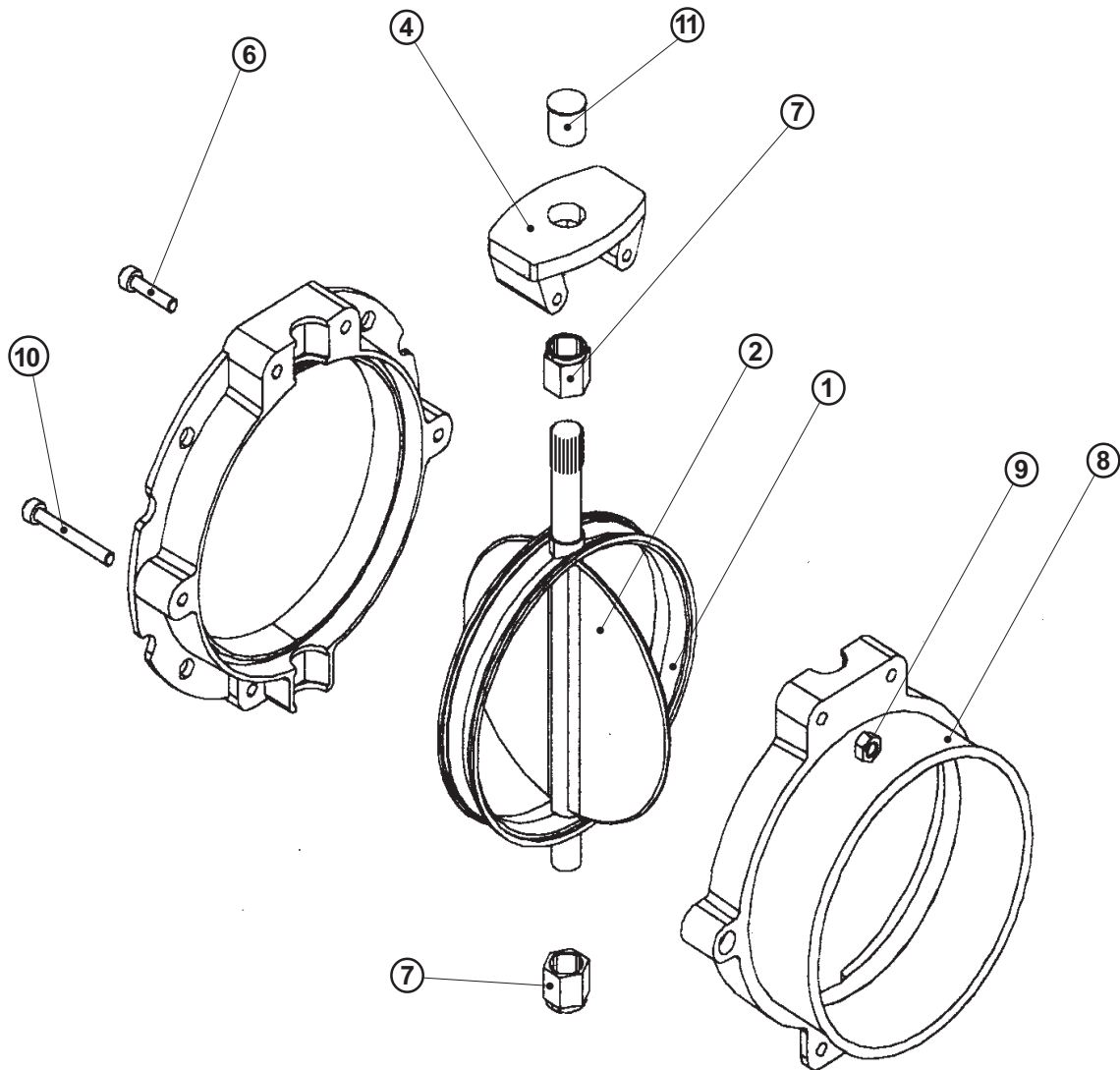

B = NBR. white colour - weisss Farb
N = NBR. black colour - schwarz Farb

T = 0.2 bar pressure seal, only for 2B

Code V1FS...

S = SINT®AL disc dust proof - Klappenteller SINT®AL Staubdicht
T = SINT®AL disc 0,2 bar pressure seal - Klappenteller SINT®AL 0,2 bar druckdicht
GB = Cast iron disc dust proof - Staubdicht Gussteller
Z = AISI 304 Disc - Klappenteller 1.4301

Nom. diameter - Nennweite

Pos	Qt.	Norm.	Description	Benennung	Code
1	1		Disc seal \varnothing 100 N	Dichtmanschette \varnothing 100 N	2099477VA
1	1		Disc seal \varnothing 150 N	Dichtmanschette \varnothing 150 N	2099478VA
1	1		Disc seal \varnothing 200 N	Dichtmanschette \varnothing 200 N	2099479VA
1	1		Disc seal \varnothing 250 N	Dichtmanschette \varnothing 250 N	2099480VA
1	1		Disc seal \varnothing 300 N	Dichtmanschette \varnothing 300 N	2099481VA
1	1		Disc seal \varnothing 350 N	Dichtmanschette \varnothing 350 N	2099482VA
1	1		Disc seal \varnothing 400 N	Dichtmanschette \varnothing 400 N	2099483VA
1	1		Disc seal \varnothing 100 B	Dichtmanschette \varnothing 100 B	2099477TB
1	1		Disc seal \varnothing 150 B	Dichtmanschette \varnothing 150 B	2099478TB
1	1		Disc seal \varnothing 200 B	Dichtmanschette \varnothing 200 B	2099479TB
1	1		Disc seal \varnothing 250 B	Dichtmanschette \varnothing 250 B	2099480TB
1	1		Disc seal \varnothing 300 B	Dichtmanschette \varnothing 300 B	2099481TB
1	1		Disc seal \varnothing 350 B	Dichtmanschette \varnothing 350 B	2099482TB
1	1		Disc seal \varnothing 400 B	Dichtmanschette \varnothing 400 B	2099483TB
2	1		Disc \varnothing 100	Klappenteller \varnothing 100	20930801A
2	1		Disc \varnothing 150	Klappenteller \varnothing 150	20930811A
2	1		Disc \varnothing 200	Klappenteller \varnothing 200	20930821A
2	1		Disc \varnothing 250	Klappenteller \varnothing 250	20930831A
2	1		Disc \varnothing 300	Klappenteller \varnothing 300	20930841A
2	1		Disc \varnothing 350	Klappenteller \varnothing 350	20930851A
2	1		Disc \varnothing 400	Klappenteller \varnothing 400	20930861A
2	1		Disc \varnothing 100 (vers. GB)	Klappenteller \varnothing 100 (Vers. GB)	20930691B
2	1		Disc \varnothing 150 (vers. GB)	Klappenteller \varnothing 150 (Vers. GB)	20930721B
2	1		Disc \varnothing 200 (vers. GB)	Klappenteller \varnothing 200 (Vers. GB)	20930731B
2	1		Disc \varnothing 250 (vers. GB)	Klappenteller \varnothing 250 (Vers. GB)	20930741B
2	1		Disc \varnothing 300 (vers. GB)	Klappenteller \varnothing 300 (Vers. GB)	20930751B
2	1		Disc \varnothing 350 (vers. GB)	Klappenteller \varnothing 350 (Vers. GB)	20930701B
2	1		Disc \varnothing 400 (vers. GB)	Klappenteller \varnothing 400 (Vers. GB)	20930711B
2	1		Disc \varnothing 100 (vers. ZB)	Klappenteller \varnothing 100 (Vers. ZB)	2068A642A
2	1		Disc \varnothing 150 (vers. ZB)	Klappenteller \varnothing 150 (Vers. ZB)	2068A652A
2	1		Disc \varnothing 200 (vers. ZB)	Klappenteller \varnothing 200 (Vers. ZB)	2068A662A
2	1		Disc \varnothing 250 (vers. ZB)	Klappenteller \varnothing 250 (Vers. ZB)	2068A672A
2	1		Disc \varnothing 300 (vers. ZB)	Klappenteller \varnothing 300 (Vers. ZB)	2068A682A
2	1		Disc \varnothing 350 (vers. ZB)	Klappenteller \varnothing 350 (Vers. ZB)	2068A692A
2	1		Disc \varnothing 400 (vers. ZB)	Klappenteller \varnothing 400 (Vers. ZB)	2068A702A
3	1		Upper semi-body \varnothing 100	Rahmenhülfe oben \varnothing 100	430893333
3	1		Upper semi-body \varnothing 150	Rahmenhülfe oben \varnothing 150	430893334
3	1		Upper semi-body \varnothing 200	Rahmenhülfe oben \varnothing 200	430893335
3	1		Upper semi-body \varnothing 250	Rahmenhülfe oben \varnothing 250	430893336
3	1		Upper semi-body \varnothing 300	Rahmenhülfe oben \varnothing 300	430893337
3	1		Upper semi-body \varnothing 350	Rahmenhülfe oben \varnothing 350	430893338
3	1		Upper semi-body \varnothing 400	Rahmenhülfe oben \varnothing 400	430893339
8	1		Lower semi-body \varnothing 100	Rahmenhülfe unten \varnothing 100	20933401A
8	1		Lower semi-body \varnothing 150	Rahmenhülfe unten \varnothing 150	20933411A
8	1		Lower semi-body \varnothing 200	Rahmenhülfe unten \varnothing 200	20933421A
8	1		Lower semi-body \varnothing 250	Rahmenhülfe unten \varnothing 250	20933431A
8	1		Lower semi-body \varnothing 300	Rahmenhülfe unten \varnothing 300	20933441A
8	1		Lower semi-body \varnothing 350	Rahmenhülfe unten \varnothing 350	20933451A
8	1		Lower semi-body \varnothing 400	Rahmenhülfe unten \varnothing 400	20933461A
4	1		Support bracket	Antriebsflansch	20672901A
7	2		Hexagonal bush	Sechskantschraube	431298091
6	4	M8x20 DIN 912	Hexagonal socket screw	Innensechskantschraube	-
10	*	M8x35 DIN 912	Hexagonal socket screw	Innensechskantschraube	-
9	*	M8 DIN 934	Hexagonal nut	Sechskantmutter	-
11	1		Protection plug \varnothing 100-150-200-250-300	Stopfenschutz \varnothing 100-150-200-250-300	5514001010
11	1		Protection plug \varnothing 350-400	Stopfenschutz \varnothing 350-400	5514001015

* 4 for - f_B \varnothing 100-150-200, 8 for - f_B \varnothing 250-300

B = NBR. белый цвет-*bianco*
N = NBR. черный цвет-*nero*

T = 0.2 bar pressure seal, only for 2B
сальник 0,2 бар, только для 2B

Code V1FS...

S = пыленепроницаемая дроссельная заслонка из SINT®AL - *Disco SINT®AL tenuta polvere*
T = сальник 0,2 бар для дроссельной заслонки из SINT®AL - *Disco SINT®AL tenuta 0,2 bar*
GB = Volet en fonte tenue poussiere - *Disco in ghisa tenuta polvere*
Z = дроссельная заслонка из нержавеющей стали 304 - *Disco AISI 304*

Diametre nom. / Diametro nominale

Pos	Qt.	Norm.	Описание	Denominazione	Code
1	1		Уплотнительная манжета Ш 100 N	Guarnizione Ш 100 N	2099477VA
1	1		Уплотнительная манжета Ш 150 N	Guarnizione Ш 150 N	2099478VA
1	1		Уплотнительная манжета Ш 200 N	Guarnizione Ш 200 N	2099479VA
1	1		Уплотнительная манжета Ш 250 N	Guarnizione Ш 250 N	2099480VA
1	1		Уплотнительная манжета Ш 300 N	Guarnizione Ш 300 N	2099481VA
1	1		Уплотнительная манжета Ш 350 N	Guarnizione Ш 350 N	2099482VA
1	1		Уплотнительная манжета Ш 400 N	Guarnizione Ш 400 N	2099483VA
1	1		Уплотнительная манжета Ш 100 B	Guarnizione Ш 100 B	2099477TB
1	1		Уплотнительная манжета Ш 150 B	Guarnizione Ш 150 B	2099478TB
1	1		Уплотнительная манжета Ш 200 B	Guarnizione Ш 200 B	2099479TB
1	1		Уплотнительная манжета Ш 250 B	Guarnizione Ш 250 B	2099480TB
1	1		Уплотнительная манжета Ш 300 B	Guarnizione Ш 300 B	2099481TB
1	1		Уплотнительная манжета Ш 350 B	Guarnizione Ш 350 B	2099482TB
1	1		Уплотнительная манжета Ш 400 B	Guarnizione Ш 400 B	2099483TB
2	1		Дроссельная заслонка Ш 100	Disco Ш 100	20930801A
2	1		Дроссельная заслонка Ш 150	Disco Ш 150	20930811A
2	1		Дроссельная заслонка Ш 200	Disco Ш 200	20930821A
2	1		Дроссельная заслонка Ш 250	Disco Ш 250	20930831A
2	1		Дроссельная заслонка Ш 300	Disco Ш 300	20930841A
2	1		Дроссельная заслонка Ш 350	Disco Ш 350	20930851A
2	1		Дроссельная заслонка Ш 400	Disco Ш 400	20930861A
2	1		Дроссельная заслонка Ш 100 (версия GB)	Disco Ш 100 (vers. GB)	20930691B
2	1		Дроссельная заслонка Ш 150 (версия GB)	Disco Ш 150 (vers. GB)	20930721B
2	1		Дроссельная заслонка Ш 200 (версия GB)	Disco Ш 200 (vers. GB)	20930731B
2	1		Дроссельная заслонка Ш 250 (версия GB)	Disco Ш 250 (vers. GB)	20930741B
2	1		Дроссельная заслонка Ш 300 (версия GB)	Disco Ш 300 (vers. GB)	20930751B
2	1		Дроссельная заслонка Ш 350 (версия GB)	Disco Ш 350 (vers. GB)	20930701B
2	1		Дроссельная заслонка Ш 400 (версия GB)	Disco Ш 400 (vers. GB)	20930711B
2	1		Дроссельная заслонка Ш 100 (версия ZB)	Disco Ш 100 (vers. ZB)	2068A642A
2	1		Дроссельная заслонка Ш 150 (версия ZB)	Disco Ш 150 (vers. ZB)	2068A652A
2	1		Дроссельная заслонка Ш 200 (версия ZB)	Disco Ш 200 (vers. ZB)	2068A662A
2	1		Дроссельная заслонка Ш 250 (версия ZB)	Disco Ш 250 (vers. ZB)	2068A672A
2	1		Дроссельная заслонка Ш 300 (версия ZB)	Disco Ш 300 (vers. ZB)	2068A682A
2	1		Дроссельная заслонка Ш 350 (версия ZB)	Disco Ш 350 (vers. ZB)	2068A692A
2	1		Дроссельная заслонка Ш 400 (версия ZB)	Disco Ш 400 (vers. ZB)	2068A702A
3	1		Верхний полукорпус Ш 100	Semicorpo superiore Ш 100	430893333
3	1		Верхний полукорпус Ш 150	Semicorpo superiore Ш 150	430893334
3	1		Верхний полукорпус Ш 200	Semicorpo superiore Ш 200	430893335
3	1		Верхний полукорпус Ш 250	Semicorpo superiore Ш 250	430893336
3	1		Верхний полукорпус Ш 300	Semicorpo superiore Ш 300	430893337
3	1		Верхний полукорпус Ш 350	Semicorpo superiore Ш 350	430893338
3	1		Верхний полукорпус Ш 400	Semicorpo superiore Ш 400	430893339
8	1		Нижний полукорпус Ш 100	Semicorpo inferiore Ш 100	20933401A
8	1		Нижний полукорпус Ш 150	Semicorpo inferiore Ш 150	20933411A
8	1		Нижний полукорпус Ш 200	Semicorpo inferiore Ш 200	20933421A
8	1		Нижний полукорпус Ш 250	Semicorpo inferiore Ш 250	20933431A
8	1		Нижний полукорпус Ш 300	Semicorpo inferiore Ш 300	20933441A
8	1		Нижний полукорпус Ш 350	Semicorpo inferiore Ш 350	20933451A
8	1		Нижний полукорпус Ш 400	Semicorpo inferiore Ш 400	20933461A
4	1		Опорный кронштейн	Staffa	20672901A
7	2		Шестигранная втулка	Boccola esagonale	431298091
6	4	M8x20 DIN 912	Шестигранный винт под торцевой ключ	VTCEI	-
10	*	M8x35 DIN 912	Шестигранный винт под торцевой ключ	VTCEI	-
9	*	M8 DIN 934	Шестигранная гайка	Dado esagonale	-
11	1		Защитная заглушка ш100-150-200-250-300	Tappo di protezione ш100-150-200-250-300	5514001010
11	1		Защитная заглушка ш350-400	Tappo di protezione ш350-400	5514001015

* 4 для - per ш100-150-200, 8 для - per ш250-300

V2FS

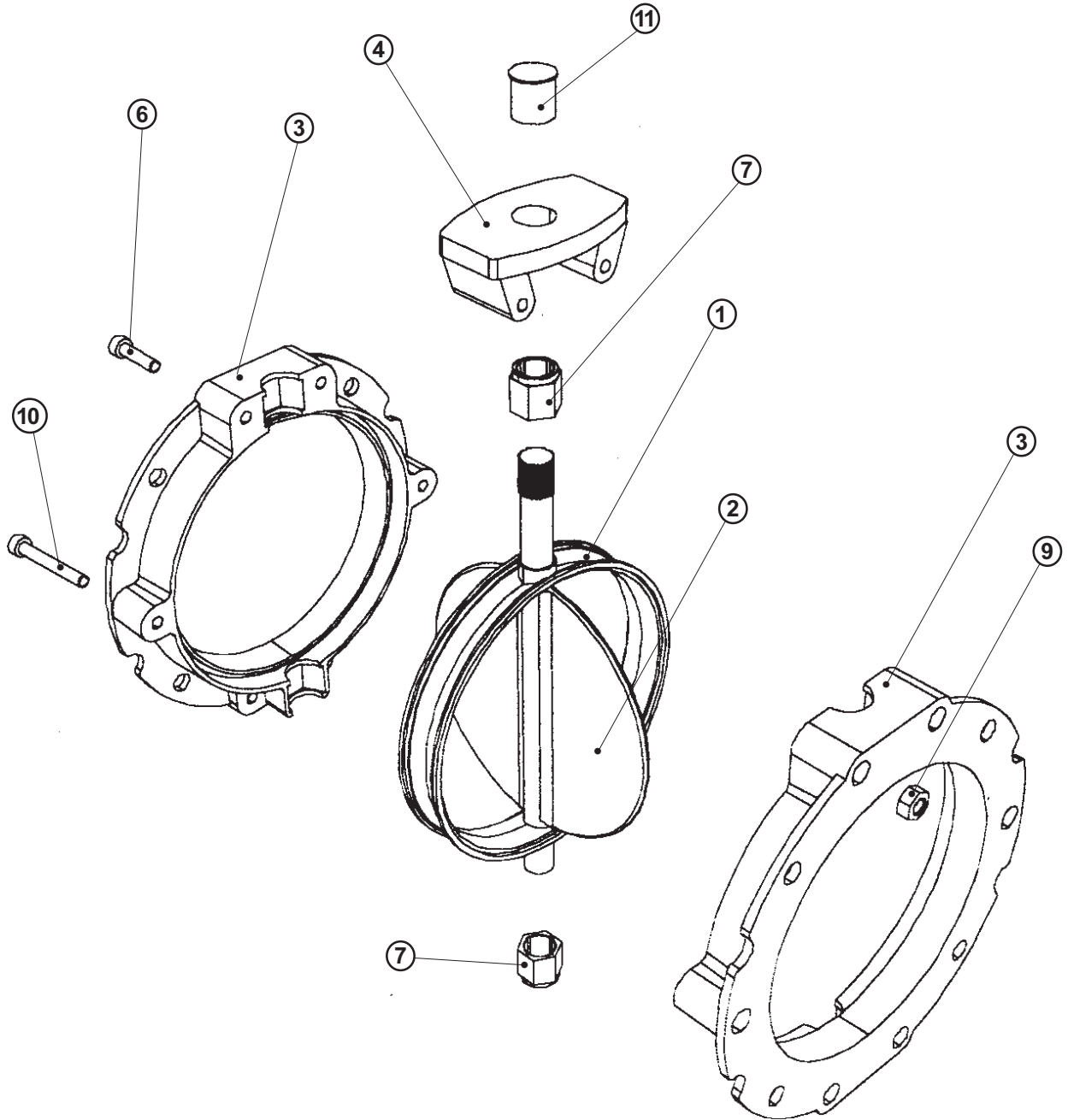

B = NBR. white colour - weiss Farb
N = NBR. black colour - schwarz Farb

T = 0.2 bar pressure seal, only for 2B

Code V2FS...

S = SINT[®]AL disc dust proof - Klappenteller SINT[®]AL Staubdicht
T = SINT[®]AL disc 0,2 bar pressure seal - Klappenteller SINT[®]AL 0,2 bar druckdicht
GB = Cast iron disc dust proof- Staubdicht Gussteller
Z = AISI 304 Disc - Klappenteller 1.4301

Nom. diameter - Nennweite

Pos	Qt.	Norm.	Description	Benennung	Code
1	1		Disc seal \varnothing 100 N	Dichtmanschette \varnothing 100 N	2099477VA
1	1		Disc seal \varnothing 150 N	Dichtmanschette \varnothing 150 N	2099478VA
1	1		Disc seal \varnothing 200 N	Dichtmanschette \varnothing 200 N	2099479VA
1	1		Disc seal \varnothing 250 N	Dichtmanschette \varnothing 250 N	2099480VA
1	1		Disc seal \varnothing 300 N	Dichtmanschette \varnothing 300 N	2099481VA
1	1		Disc seal \varnothing 350 N	Dichtmanschette \varnothing 350 N	2099482VA
1	1		Disc seal \varnothing 400 N	Dichtmanschette \varnothing 400 N	2099483VA
1	1		Disc seal \varnothing 100 B	Dichtmanschette \varnothing 100 B	2099477TB
1	1		Disc seal \varnothing 150 B	Dichtmanschette \varnothing 150 B	2099478TB
1	1		Disc seal \varnothing 200 B	Dichtmanschette \varnothing 200 B	2099479TB
1	1		Disc seal \varnothing 250 B	Dichtmanschette \varnothing 250 B	2099480TB
1	1		Disc seal \varnothing 300 B	Dichtmanschette \varnothing 300 B	2099481TB
1	1		Disc seal \varnothing 350 B	Dichtmanschette \varnothing 350 B	2099482TB
1	1		Disc seal \varnothing 400 B	Dichtmanschette \varnothing 400 B	2099483TB
1	1		Disc seal \varnothing 250 (vers. A)	Dichtmanschette \varnothing 250 (vers. A)	
2	1		Disc \varnothing 100	Klappenteller \varnothing 100	20930801A
2	1		Disc \varnothing 150	Klappenteller \varnothing 150	20930811A
2	1		Disc \varnothing 200	Klappenteller \varnothing 200	20930821A
2	1		Disc \varnothing 250	Klappenteller \varnothing 250	20930831A
2	1		Disc \varnothing 300	Klappenteller \varnothing 300	20930841A
2	1		Disc \varnothing 350	Klappenteller \varnothing 350	20930851A
2	1		Disc \varnothing 400	Klappenteller \varnothing 400	20930861A
2	1		Disc \varnothing 100 (vers. GB)	Klappenteller \varnothing 100 (Vers. GB)	20930691B
2	1		Disc \varnothing 150 (vers. GB)	Klappenteller \varnothing 150 (Vers. GB)	20930721B
2	1		Disc \varnothing 200 (vers. GB)	Klappenteller \varnothing 200 (Vers. GB)	20930731B
2	1		Disc \varnothing 250 (vers. GB)	Klappenteller \varnothing 250 (Vers. GB)	20930741B
2	1		Disc \varnothing 300 (vers. GB)	Klappenteller \varnothing 300 (Vers. GB)	20930751B
2	1		Disc \varnothing 350 (vers. GB)	Klappenteller \varnothing 350 (Vers. GB)	20930701B
2	1		Disc \varnothing 400 (vers. GB)	Klappenteller \varnothing 400 (Vers. GB)	20930711B
2	1		Disc \varnothing 100 (vers. ZB)	Klappenteller \varnothing 100 (Vers. ZB)	2068A642A
2	1		Disc \varnothing 150 (vers. ZB)	Klappenteller \varnothing 150 (Vers. ZB)	2068A652A
2	1		Disc \varnothing 200 (vers. ZB)	Klappenteller \varnothing 200 (Vers. ZB)	2068A662A
2	1		Disc \varnothing 250 (vers. ZB)	Klappenteller \varnothing 250 (Vers. ZB)	2068A672A
2	1		Disc \varnothing 300 (vers. ZB)	Klappenteller \varnothing 300 (Vers. ZB)	2068A682A
2	1		Disc \varnothing 350 (vers. ZB)	Klappenteller \varnothing 350 (Vers. ZB)	2068A692A
2	1		Disc \varnothing 400 (vers. ZB)	Klappenteller \varnothing 400 (Vers. ZB)	2068A702A
3	1		Semi-body \varnothing 100	Rahmenhülfe \varnothing 100	430893333
3	1		Semi-body \varnothing 150	Rahmenhülfe \varnothing 150	430893334
3	1		Semi-body \varnothing 200	Rahmenhülfe \varnothing 200	430893335
3	1		Semi-body \varnothing 250	Rahmenhülfe \varnothing 250	430893336
3	1		Semi-body \varnothing 300	Rahmenhülfe \varnothing 300	430893337
3	1		Semi-body \varnothing 350	Rahmenhülfe \varnothing 350	430893338
3	1		Semi-body \varnothing 400	Rahmenhülfe \varnothing 400	430893339
4 a	1		Support bracket (\varnothing 100-300)	Antriebsflansch (\varnothing 100-300)	20672901A
4 b	1		Support bracket (\varnothing 350-400)	Antriebsflansch (\varnothing 350-400)	20671971A
7 a	2		Hexagonal bush (\varnothing 100-300)	Sechskantschr. (\varnothing 100-300)	431298091
7 b	2		Hexagonal bush (\varnothing 350-400)	Sechskantschr. (\varnothing 350-400)	431298092
6 a	4	M8x20 DIN 912	Hex. socket screw (\varnothing 100-300)	Innensechsk.schr. (\varnothing 100-300)	-
6 b	4	M10x20 DIN 912	Hex. socket screw (\varnothing 350-400)	Innensechsk.schr. (\varnothing 350-400)	-
10 a	*	M8x35 DIN 912	Hexagonal socket screw	Innensechskantschraube	-
10 b	8	M10X45 DIN 912	Hex. socket screw (\varnothing 350-400)	Innensechsk.schr. (\varnothing 350-400)	-
9 a	*	M8 DIN 934	Hexagonal nut	Sechskantmutter	-
9 b	8	M10 DIN 934	Hexagonal nut	Sechskantmutter	-
11	1		Protection plug \varnothing 100-150-200-250-300	Stopfenschutz \varnothing 100-150-200-250-300	5514001010
11	1		Protection plug \varnothing 350-500	Stopfenschutz \varnothing 350-500	5514001015

* 4 for - \varnothing 100-150-200, 8 for - \varnothing 250-300

B = NBR. белый цвет - *bianco*
N = NBR. черный цвет - *nero*

T = 0,2 bar pressure seal, only for 2B
сальник 0,2 бар, только для 2B

Code V2FS...

S = пыленепроницаемая дроссельная заслонка из SINT®AL - *Disco SINT®AL tenuta polvere*
T = сальник 0,2 бар для дроссельной заслонки из SINT®AL - *Disco SINT®AL tenuta 0,2 bar*
GB = Volet en fonte tenue poussière - *Disco in ghisa tenuta polvere*
Z = дроссельная заслонка из нержавеющей стали 304 - *Disco AISI 304*

Diametre nom./ Diametro nominale

Pos	Qt.	Norm.	Описание	Denominazione	Code
1	1		Уплотнительная манжета Ш 100 N	Guarnizione Ш 100 N	2099477VA
1	1		Уплотнительная манжета Ш 150 N	Guarnizione Ш 150 N	2099478VA
1	1		Уплотнительная манжета Ш 200 N	Guarnizione Ш 200 N	2099479VA
1	1		Уплотнительная манжета Ш 250 N	Guarnizione Ш 250 N	2099480VA
1	1		Уплотнительная манжета Ш 300 N	Guarnizione Ш 300 N	2099481VA
1	1		Уплотнительная манжета Ш 350 N	Guarnizione Ш 350 N	2099482VA
1	1		Уплотнительная манжета Ш 400 N	Guarnizione Ш 400 N	2099483VA
1	1		Уплотнительная манжета Ш 100 B	Guarnizione Ш 100 B	2099477TB
1	1		Уплотнительная манжета Ш 150 B	Guarnizione Ш 150 B	2099478TB
1	1		Уплотнительная манжета Ш 200 B	Guarnizione Ш 200 B	2099479TB
1	1		Уплотнительная манжета Ш 250 B	Guarnizione Ш 250 B	2099480TB
1	1		Уплотнительная манжета Ш 300 B	Guarnizione Ш 300 B	2099481TB
1	1		Уплотнительная манжета Ш 350 B	Guarnizione Ш 350 B	2099482TB
1	1		Уплотнительная манжета Ш 400 B	Guarnizione Ш 400 B	2099483TB
1	1		Уплотнительная манжета Ш 250 (vers. A)	Guarnizione Ш 250 (vers. A)	
2	1		Дроссельная заслонка Ш 100	Disco Ш 100	20930801A
2	1		Дроссельная заслонка Ш 150	Disco Ш 150	20930811A
2	1		Дроссельная заслонка Ш 200	Disco Ш 200	20930821A
2	1		Дроссельная заслонка Ш 250	Disco Ш 250	20930831A
2	1		Дроссельная заслонка Ш 300	Disco Ш 300	20930841A
2	1		Дроссельная заслонка Ш 350	Disco Ш 350	20930851A
2	1		Дроссельная заслонка Ш 400	Disco Ш 400	20930861A
2	1		Дроссельная заслонка Ш 100 (версия GB)	Disco Ш 100 (vers. GB)	20930691B
2	1		Дроссельная заслонка Ш 150 (версия GB)	Disco Ш 150 (vers. GB)	20930721B
2	1		Дроссельная заслонка Ш 200 (версия GB)	Disco Ш 200 (vers. GB)	20930731B
2	1		Дроссельная заслонка Ш 250 (версия GB)	Disco Ш 250 (vers. GB)	20930741B
2	1		Дроссельная заслонка Ш 300 (версия GB)	Disco Ш 300 (vers. GB)	20930751B
2	1		Дроссельная заслонка Ш 350 (версия GB)	Disco Ш 350 (vers. GB)	20930701B
2	1		Дроссельная заслонка Ш 400 (версия GB)	Disco Ш 400 (vers. GB)	20930711B
2	1		Дроссельная заслонка Ш 100 (версия ZB)	Disco Ш 100 (vers. ZB)	2068A642A
2	1		Дроссельная заслонка Ш 150 (версия ZB)	Disco Ш 150 (vers. ZB)	2068A652A
2	1		Дроссельная заслонка Ш 200 (версия ZB)	Disco Ш 200 (vers. ZB)	2068A662A
2	1		Дроссельная заслонка Ш 250 (версия ZB)	Disco Ш 250 (vers. ZB)	2068A672A
2	1		Дроссельная заслонка Ш 300 (версия ZB)	Disco Ш 300 (vers. ZB)	2068A682A
2	1		Дроссельная заслонка Ш 350 (версия ZB)	Disco Ш 350 (vers. ZB)	2068A692A
2	1		Дроссельная заслонка Ш 400 (версия ZB)	Disco Ш 400 (vers. ZB)	2068A702A
3	1		Полукорпус Ш 100	Semicorpo Ш 100	430893333
3	1		Полукорпус Ш 150	Semicorpo Ш 150	430893334
3	1		Полукорпус Ш 200	Semicorpo Ш 200	430893335
3	1		Полукорпус Ш 250	Semicorpo Ш 250	430893336
3	1		Полукорпус Ш 300	Semicorpo Ш 300	430893337
3	1		Полукорпус Ш 350	Semicorpo Ш 350	430893338
3	1		Полукорпус Ш 400	Semicorpo Ш 400	430893339
4 a	1		Опорный кронштейн (Ш100-300)	Staffa (Ш100-300)	20672901A
4 b	1		Опорный кронштейн (Ш350-400)	Staffa (Ш350-400)	20671971A
7 a	2		Шестигранная втулка (Ш100-300)	Boccola esag.(Ш100-300)	431298091
7 b	2		Шестигранная втулка (Ш350-400)	Boccola esag.(Ш350-400)	431298092
6 a	4	M8x20 DIN 912	Шестигранный винт под торцевой ключ (Ш100-300)	VTCEI (Ш100-300)	-
6 b	4	M10x20 DIN 912	Шестигранный винт под торцевой ключ (Ш350-400)	VTCEI (Ш350-400)	-
10 a	*	M8x35 DIN 912	Шестигранный винт под торцевой ключ	VTCEI	-
10 b	8	M10x45 DIN 912	Шестигранный винт под торцевой ключ (Ш350-400)	VTCEI (Ш350-400)	-
9 a	*	M8 DIN 934	Шестигранная гайка	Dado esagonale	-
9 b	8	M10 DIN 934	Шестигранная гайка	Dado esagonale	-
11	1		Защитная заглушка Ш 100-150-200-250-300	Tappo di protezione Ш 100-150-200-250-300	5514001010
11	1		Защитная заглушка Ш 350-500	Tappo di protezione Ш 350-500	5514001015

* 4 для - per ш100-150-200, 8 для - per ш250-300

V2FS...AI

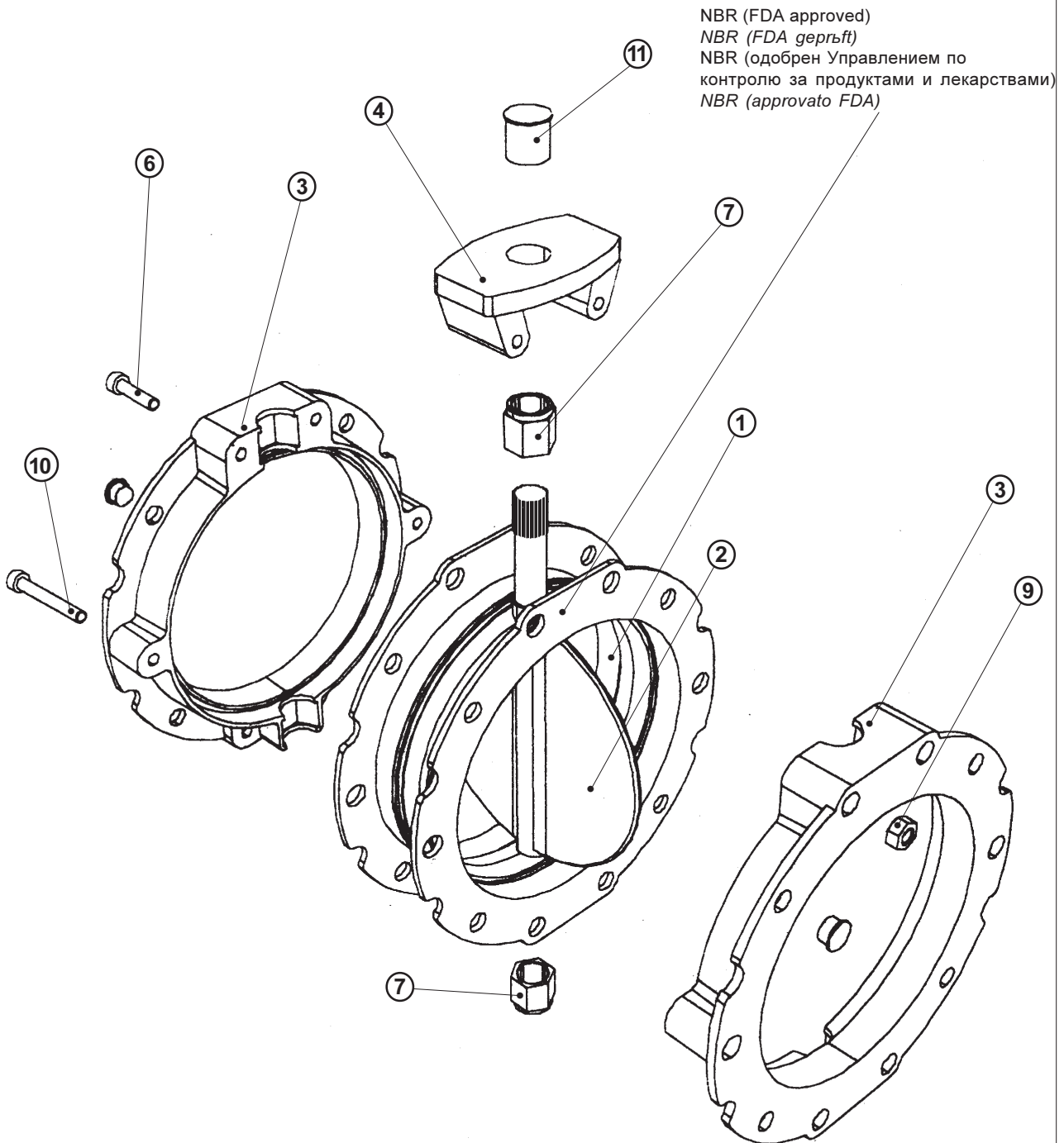

BUTTERFLY VALVES
DREHKLAPPEN
ДРОССЕЛЬНЫЕ ЗАСЛОНКИ
VALVOLE A FARFALLA

код — **V2FS**... : : A =

NBR white colour FDA - approved
NBR weiss Farb zertifiziert FDA
I = NBR белый цвет, одобренный FDA
NBR bianco certificato FDA

Food grade stainless steel 304 dust proof
Nahrungsmittel-Eisstahtl 1.4301 Staubdicht
пыленепроницаемая нержавеющая сталь 304 для продуктов питания
Alimentare tipo AISI 304 tenuta polvere

Norm. diameter - Nennweite - номинальный диаметр - Diametro nominale

S = SINT[®]AL disc dust proof - Klappenteiler SINT[®]AL Staubdicht - пыленепроницаемая дроссельная заслонка из SINT[®]AL - Disco SINT[®]AL tenuta polvere
T = SINT[®]AL disc 0.2 bar pressure seal - Klappenteiler SINT[®]AL 0.2 bar druckdicht - сальник 0.2 бар для дроссельной заслонки из SINT[®]AL - Disco SINT[®]AL tenuta 0.2 bar
GB = Cast iron disc dust proof - Staubdicht Gussteiler - пыленепроницаемая чугунная дроссельная заслонка - Disco in ghisa tenuta polvere

Pos	Qt.	Norm.	Description	Benennung	Описание	Denominazione	Code
1	1		Disc seal Ш 100 I	Dichtmanschette Ш 100 I	Уплотнительная манжета Ш 100 I	Guarnizione Ш 100 I	2099A42TA
1	1		Disc seal Ш 150 I	Dichtmanschette Ш 150 I	Уплотнительная манжета Ш 150 I	Guarnizione Ш 150 I	2099A43TA
1	1		Disc seal Ш 200 I	Dichtmanschette Ш 200 I	Уплотнительная манжета Ш 200 I	Guarnizione Ш 200 I	2099A44TA
1	1		Disc seal Ш 250 I	Dichtmanschette Ш 250 I	Уплотнительная манжета Ш 250 I	Guarnizione Ш 250 I	2099A45TA
1	1		Disc seal Ш 300 I	Dichtmanschette Ш 300 I	Уплотнительная манжета Ш 300 I	Guarnizione Ш 300 I	2099A46TA
2	1		Disc Ш 100	Klappenteiler Ш 100	Дроссельная заслонка Ш 100	Disco Ш 100	2068A642A
2	1		Disc Ш 150	Klappenteiler Ш 150	Дроссельная заслонка Ш 150	Disco Ш 150	2068A652A
2	1		Disc Ш 200	Klappenteiler Ш 200	Дроссельная заслонка Ш 200	Disco Ш 200	2068A662A
2	1		Disc Ш 250	Klappenteiler Ш 250	Дроссельная заслонка Ш 250	Disco Ш 250	2068A672A
2	1		Disc Ш 300	Klappenteiler Ш 300	Дроссельная заслонка Ш 300	Disco Ш 300	2068A682A
3	1		Semi-body Ш 100	Rahmenhilfe Ш 100	Полукорпус Ш 100	Semicorpo Ш 100	430893333
3	1		Semi-body Ш 150	Rahmenhilfe Ш 150	Полукорпус Ш 150	Semicorpo Ш 150	430893334
3	1		Semi-body Ш 200	Rahmenhilfe Ш 200	Полукорпус Ш 200	Semicorpo Ш 200	430893335
3	1		Semi-body Ш 250	Rahmenhilfe Ш 250	Полукорпус Ш 250	Semicorpo Ш 250	430893336
3	1		Semi-body Ш 300	Rahmenhilfe Ш 300	Полукорпус Ш 300	Semicorpo Ш 300	430893337
4 a	1		Support bracket (Ш 100-300)	Antriebsflansch (Ш100-300)	Опорный кронштейн (Ш100-300)	Stafia (Ш100-300)	20672901A
7 a	2		Hexagonal bush (Ш 100-300)	Sechskantschr. (Ш100-300)	Шестигранная втулка (Ш100-300)	Boccola esag. (Ш100-300)	431298091
6 a	4		Hex. socket screw (Ш 100-300)	Innensechsk.schr. (Ш100-300)	Шестигранный винт под торцевой ключ (Ш100-300)	VTCI (Ш100-300)	-
10 a	*		Hexagonal socket screw	Innensechskantschraube	Шестигранная гайка	VTCI	-
9 a	*		Hexagonal nut	Sechskantmutter	Шестигранная гайка	Dado esagonale	-
11	8		Spacers (100-150200)	Distanzringen (100-150200)	Защитная заглушка (100-150200)	Distanziali (100-150200)	20981351A
11	16		Spacers (4250-300)	Distanzringen (4250-300)	Защитная заглушка (4250-300)	Distanziali (4250-300)	20981351A
12	1		Protection plug	Stopfenschutz	Воздушная пробка (защита от пыли)	Tappo di protezione	5514001010

* 4 для - fbr - pour - per Ш 100-150-200, 8 для - fbr - pour - per Ш 250-300

N.B. Rights reserved to modify technical specifications
N.B. Angaben ohne Gewähr. Änderungen können ohne Vorankündigung vorgenommen werden.
Обратить особое внимание: Права сохраняются на модификацию технических спецификаций
N.B. Tutti i dati riportati nel presente catalogo non sono impegnativi e possono subire variazioni in qualsiasi momento.



WAM®

WAM S.p.A.
Виа Кавур, 338
1-41030 Понте Мотта
Кавеццо – ИТАЛИЯ

тел.: ☎ +39 / 0535 / 618111
факс +39 / 0535 / 618226
e-mail info@wamgroup.it
интернет www.wamgroup.com
Видеоконференция + 39 / 0535 / 49032